



**Konvergencia grafických vyobrazení  
dizajnov – Spoločné oznámenie**  
15. apríla 2016

## 1. ZÁKLADNÉ INFORMÁCIE

Úrady priemyselného vlastníctva v rámci Európskej siete ochranných znáмок a dizajnov naďalej pokračujú v spolupráci na Konvergentnom programe. Teraz sa dohodli na prvom spoločnom postupe v oblasti dizajnov s cieľom poskytnúť usmernenia pre postupy prieskumu o tom, ako používať vhodné disclaimery, typy pohľadov a ako vyobrazovať dizajny na neutrálnom pozadí. Okrem toho obsahuje aj prehľad kvalitatívnych noriem úradov týkajúcich sa prihlášok dizajnov doručovaných elektronicky a v papierovej forme.

Tento spoločný postup sa uverejňuje prostredníctvom tohto spoločného oznámenia s cieľom zvýšiť transparentnosť, právnu istotu a predvídateľnosť v prospech prieskumových pracovníkov, ako aj používateľov.

Mimo rozsahu projektu sú tieto záležitosti:

- slovné disclaimery,
- dodatočné/doplňkové prvky (nie všetky úrady usudzujú, že dodatočné/doplňkové prvky patria do koncepcie neutrálneho pozadia),
- právo prednosti (nie všetky úrady vykonávajú prieskum nárokov na právo prednosti),
- zverejnenie (nie všetky úrady majú konania o výmaze),
- počet pohľadov (veľký počet úradov má zákonné obmedzenia),
- počítačové vyobrazenia, 3D vyobrazenia (veľký počet úradov má zákonné obmedzenia).

## 2. SPOLOČNÝ POSTUP

V nasledujúcom texte sú zhrnuté kľúčové myšlienky a hlavné zásady spoločného postupu. Úplné znenie a všetky príklady na ilustráciu spoločných kritérií sa nachádzajú v prílohe 1. Výsledky porovnania o kvalitatívnych normách potrebných v prípade prihlášok doručovaných elektronicky a v papierovej forme sa nachádzajú na konci prílohy 1.

Obrázky majú mať dobrú kvalitu a majú sa dať reprodukovať. V záujme určenia požiadaviek na správne grafické vyobrazenie dizajnov sa zohľadňujú tieto kritériá:

### POKIAĽ IDE O POUŽÍVANIE VIZUÁLNYCH DISCLAIMEROV

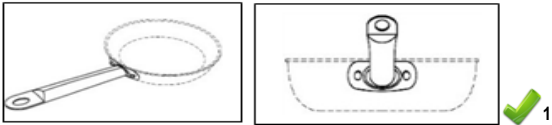
<b>Definícia</b>	Vizualne disclaimery vyjadrujú, že ochrana sa nepožaduje a zápis sa neudeľuje pre určité znaky dizajnu znázornené vo vyobrazení. Znázorňujú teda, čo nie je určené na ochranu.
<b>Požiadavky</b>	Vizualne disclaimery budú akceptované len v prípade, že: <ul style="list-style-type: none"> <li>• Jasne naznačujú, že ochrana sa nepožaduje pre určité znaky dizajnu znázornené vo vyobrazení.</li> <li>• Sú znázornené jednotne vo všetkých pohľadoch, na ktorých sa disclaimer objavuje.</li> </ul> <div style="text-align: center;">  <p>ZDS č. 002322644-0001 (07.02) (Panvicové rúčky) Majiteľ: ACTERVIS, GMBH</p> </div>

<sup>1</sup> Na účel prehľadnosti sú príklady označené „✓“ akceptovateľné a príklady označené „✗“ nie sú akceptovateľné.

**Odporúčania/usmernenia** Uprednostňujú sa grafické alebo fotografické vyobrazenia zobrazujúce iba požadovaný dizajn.

**Disclaimery však** môžu byť použité, keď grafické alebo fotografické vyobrazenie dizajnu obsahuje časti výrobku, pre ktoré sa nepožaduje ochrana. V týchto prípadoch musí byť disclaimer jasný a zrejмый: musí sa jasne rozlišovať medzi nárokovanými a vylúčenými znakmi.

Ak sa použije disclaimer, **odporúčajú sa prerušované čiary**. Iné disclaimery sa môžu použiť iba v prípade, keď prerušované čiary nie je možné použiť z technických dôvodov (napríklad, keď sa používajú na označenie prešívania na oblečení alebo vzoroch; alebo sa používajú fotografie): farebné tieňovanie, ohraničenie a rozmazanie.

#### a) Prerušované čiary

Ak sa použije disclaimer, **odporúčajú sa** prerušované čiary. Používajú sa na označenie toho, že ochrana sa nepožaduje pre znaky, ktoré sú znázornené pomocou prerušovanej stopy.

Aby boli akceptovateľné, majú byť znaky, pre ktoré sa nepožaduje ochrana, jasne označené prerušovanými čiarami, pričom časti, pre ktoré sa požaduje ochrana, majú byť označené plnými čiarami.

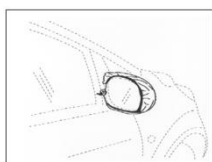

Zapísaný dizajn Beneluxu č. 38212-0001 (12.16)  
(Spättné zrkadlá) Majiteľ: Interimage BV

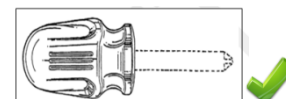

Maďarský zapísaný dizajn č. D9900409-0001  
(08.04) (Rúčka skrutkovača)  
Majiteľ: Cooper Industries, Inc.

Keď sú prerušované čiary znakom dizajnu a je potrebné k časti dizajnu uplatniť disclaimer, môžu sa použiť iné vizuálne disclaimery.



#### b) Farebné tieňovanie

Aj keď sú prerušované čiary uprednostňovanou formou vyobrazenia disclaimeru, ak ich nemožno použiť, možnosťou by mohlo byť použitie farebného tieňovania. Tento typ vizuálneho disclaimeru spočíva v používaní kontrastných farebných odtieňov na dostatočné zakrytie znakov, pre ktoré sa nepožaduje ochrana.

V prípade farebného tieňovania musia byť znaky, pre ktoré sa požaduje ochrana, jasne znázornené tak, že ich možno zreteľne vnímať, zatiaľ čo znaky, pre ktoré sa ochrana nepožaduje, musia byť vyobrazené iným farebným odtieňom a tak, že sa javia ako rozmazané alebo nevnímateľné.



ZDS č. 000910146-0004 (12.08) (Časť automobilov)  
Majiteľ: TOYOTA MOTOR CORPORATION

<b>c) Ohraničenie</b>	<p>Aj keď sú prerušované čiary uprednostňovanou formou vyobrazenia disclaimeru, ak ich nemožno použiť, možnosťou by mohlo byť použitie ohraničenia. S týmto typom vizuálneho disclaimeru majú byť znaky, pre ktoré sa požaduje ochrana, jasne uvedené/vyobrazené v rámci ohraničenia, pričom všetky znaky mimo ohraničenia sa považujú za znaky, pre ktoré sa nepožaduje ochrana, a preto sú nechránené. Ohraničenie sa musí vo výkresoch/na fotografiách používať obozretne z dôvodu rizika, že sa do ohraničenia zahrnie nielen nárokovaný dizajn.</p> <div style="display: flex; justify-content: space-around; align-items: center;"> <div style="text-align: center;">  <p>ZDS č. 001873688-0003 (02.04) (Podošvy na obuv) Majiteľ: Mjartan s.r.o.</p> </div> <div style="text-align: center;">  <p>CP6 Príklad (12.16) (Mriežky nasávačov vzduchu pre vozidlá)</p> </div> </div>
<b>d) Rozmazanie</b>	<p>Aj keď sú prerušované čiary uprednostňovanou formou vyobrazenia disclaimeru, ak ich nemožno použiť, možnosťou by mohlo byť použitie rozmazania. Tento typ vizuálneho disclaimeru spočíva v zakrytí znakov, pre ktoré sa nepožaduje ochrana, a môže byť akceptovaný len v prípade, keď sú znaky, pre ktoré sa požaduje ochrana, jasne odlišiteľné od nenárokovaných (rozmazaných) znakov.</p> <div style="text-align: center;">  <p>ZDS č. 000244520-0002 (12.15) (Pneumatiky na kolesá vozidiel) Majiteľ: Nokian Tyres plc</p> </div>

### POKIAĽ IDE O RÔZNE TYPY POHĽADOV

<b>Definícia</b>	<p>Pohľad je vizuálne vyobrazenie dizajnu. Môže predstavovať dizajn z rôznych smerov (uhlov) alebo v rôznych časových okamihoch alebo v rôznych stavoch.</p>
<b>Všeobecné odporúčania</b>	<ul style="list-style-type: none"> <li>• Vo väčšine prípadov sú pohľady z rôznych strán - pohľady pravouhlého premietania a axonometrické pohľady (pozri nasledujúce usmernenia) dostatočné na sprístupnenie všetkých znakov dizajnu. Prihlasovateľ však môže poskytnúť doplnkové/ďalšie pohľady pre úplnejšie sprístupnenie znakov dizajnu (za predpokladu dodržania maximálneho počtu pohľadov, ktorý povoľujú jednotlivé úrady).</li> <li>• Prihlasovateľ nie je povinný podať určitý počet pohľadov alebo určitý typ pohľadu, pokiaľ je možné znaky dizajnu jasne vnímať, t. j. jeden pohľad môže byť dostatočný.</li> <li>• Pohľady sa musia vzťahovať na jeden a ten istý dizajn a každý pohľad musí byť znázomený samostatne.</li> <li>• V prípade výrobkov zložených z niekoľkých častí musí aspoň jeden pohľad predstavovať celý výrobok.</li> </ul>

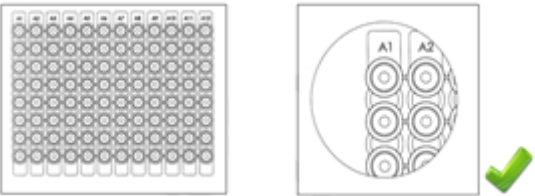
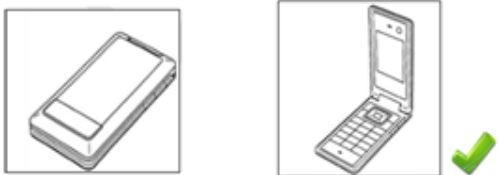
<p><b>Usmernenia pre každý typ pohľadu:</b></p>	<p><b>Uprednostňuje sa používať pohľady z rôznych strán (pohľady pravouhlého premietania a axonometrické pohľady)</b> na sprístupnenie znakov dizajnu. Prihlasovateľ môže poskytnúť doplňujúce/dodatočné pohľady, ako je uvedené v predchádzajúcom texte. Preto:</p>
<p><b>a) Pohľady z rôznych strán (pohľady pravouhlého premietania a axonometrické pohľady)</b></p>	<p>Znázorňujú dizajn z určitých smerov (uhlov) a zahŕňajú tieto pohľady: pohľad spredu, pohľad zhora, pohľad zdola, pohľad z pravej strany, pohľad z ľavej strany pohľad zozadu a pohľady z perspektívy. Prihlasovateľovi sa odporúča, aby predložil toľko pohľadov, koľko je potrebných pre úplné sprístupnenie znakov dizajnu. V niektorých prípadoch môže byť dostatočný jeden pohľad.</p>  <p>ZDS č. 002325456-0001 (31.00) (Mixéry, elektrické [kuchynské]) Majiteľ: KENWOOD LIMITED</p>
<p><b>b) Pohľady zväčšujúce časť dizajnu</b></p>	<p>Zväčšené pohľady znázorňujú časť celkového dizajnu vo zväčšenej veľkosti. Jednotlivý zväčšený pohľad je akceptovateľný za predpokladu, že zväčšená časť je už viditeľná na jednom z ostatných predložených pohľadov a je vyobrazená v samostatnom pohľade.</p>  <p>ZDS č. 001913690-0002 (24.02) (Viacotvorové doštičky PCR) Majiteľ: ABGENE LIMITED</p>
<p><b>c) Alternatívne polohy</b></p>	<p>Dizajny s alternatívnymi polohami majú vzhľad, ktorý môže byť upravený do rôznych konfigurácií bez akéhokoľvek doplnenia alebo odstránenia častí. Pohľady znázorňujúce rôzne konfigurácie dizajnu musia byť znázornené samostatne.</p>  <p>ZDS č. 000588694-0012 (14.03) (Mobilné telefóny) Majiteľ: Fujitsu Mobile Communications Limited</p>

**d) Pohľady v rozobratom stave**

Pohľady, na ktorých sú časti výrobku zobrazené v rozobratom stave s cieľom objasniť, ako tieto časti do seba zapadajú.

Tieto pohľady musia byť spojené aspoň s jedným pohľadom zobrazujúcim zložený výrobok. Všetky časti výrobku musia byť vyobrazené v rozobratom stave na jednom samostatnom pohľade vo vzájomnej blízkosti a v poradí montáže.

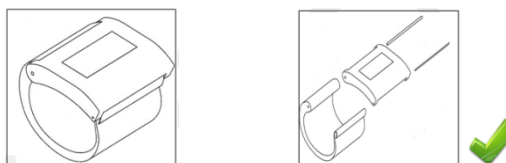

Chorvátsky zapísaný dizajn č. D20140080 (24.01) (Náramky so stimulátorom svalov) Majiteľ: Dominik Žinić

**Poznámka: Zobrazenie rozobratých častí v dodatočnom pohľade môže pomôcť uľahčiť pochopenie dizajnu. Chránené sú však len časti, ktoré sú viditeľné aj počas bežného používania výrobku.**

**e) Čiastkové pohľady**

Zobrazujú časť výrobku samostatne.

Čiastkové pohľady môžu byť zväčšené a musia byť spojené aspoň s jedným pohľadom zobrazujúcim zložený výrobok.



ZDS č. 2038216-0001 (15.01, 23.04) (Vzduchové filtre, nádoby na vzduchové filtre, pre motory) Majiteľ: BMC S.r.l.

**f) Pohľady v reze**

Prerezané časti, ktoré dopĺňajú pohľady z rôznych strán (pohľady pravouhlého premietania a axonometrické pohľady) tak, že ilustrujú znak alebo znaky vzhľadu výrobku, ako je profil, povrch, tvar alebo konfiguráciu výrobku.

Pohľady v reze by mali byť nespochybniteľne pohľadom na rovnaký dizajn a musia byť predložené s ďalšími tradičnými pohľadmi, ako sú pohľady z rôznych strán (pohľady pravouhlého premietania a axonometrické pohľady). Treba uviesť, že vyobrazenia s technickými údajmi, ako sú osové čiary alebo veľkosti (rozmery) a čísla, nie sú akceptovateľné.

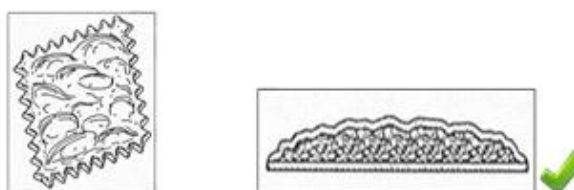



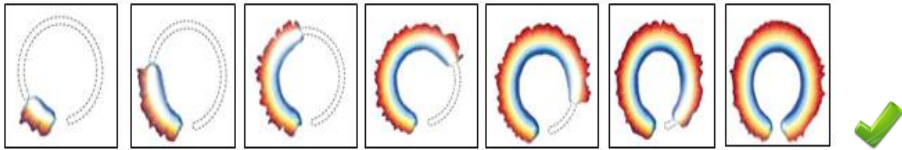
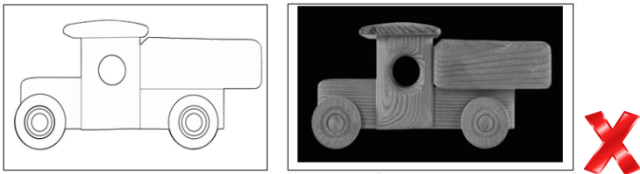

Španielsky zapísaný dizajn č. I0152702-D (01.01) (Sušienky) Majiteľ: CUETARA, S.L.

**Poznámka: Dodatočné pohľady v reze môžu pomôcť uľahčiť pochopenie dizajnu. Chránené sú však len časti, ktoré sú viditeľné aj počas bežného používania výrobku.**

<p><b>g) Sled snímok (animovaný dizajn)</b></p>	<p>Krátky sled pohľadov na zobrazenie jedného animovaného dizajnu v rôznych konkrétnych časových okamihoch v jasne pochopiteľnej postupnosti. Vzťahuje sa na animovanú ikonu (dizajn spočívajúci v slede) alebo animované grafické rozhranie používateľa (dizajn rozhrania). Aby bol akceptovateľný:</p> <p>Je potrebné, aby sled snímok vizuálne súvisel (musí mať spoločné znaky) a prihlasovateľ je povinný očíslovať pohľady tak, aby poskytli jasné vnímanie pohybu/postupnosti.</p>  <p>ZDS č. 2085894-0014 (14.04) (Animované zobrazenia na obrazovke) Majiteľ: NIKE Innovate C.V.</p>
<p><b>h) Kombinácia niekoľkých prostriedkov vizuálneho vyobrazenia</b></p>	<p><b>Odporúča sa, aby bol dizajn vyobrazený s použitím len jedného vizuálneho formátu (výkresu, fotografie), aby sa predišlo sprístupneniu znakov, ktoré prispievajú k odlišnému celkovému dojmu.</b></p> <p>Ak sa použije viac vyobrazení dizajnu, každé sa musí jednoznačne a evidentne týkať toho istého dizajnu a musia byť jednotné pri porovnávaní zverejnených znakov.</p>  <p>CP6 Príklad (21.01) (Vozidlá [hračky])</p>

**POKIAĽ IDE O NEUTRÁLNE POZADIE**

	<p>Na posúdenie toho, či je pozadie neutrálne, treba vziať do úvahy tieto aspekty:</p>
<p><b>a) Požiadavky týkajúce sa farieb</b></p>	<ul style="list-style-type: none"> <li>• Jedna alebo prevažujúca farba pozadia je vždy akceptovateľná, ak je v kontraste s farbami dizajnu.</li> <li>• Stupňovanie farby a viac ako jedna farba pozadia je akceptovateľná, ak je dizajn jasne odlišiteľný.</li> </ul>  <p>Rakúsky dizajn, ktorého platnosť uplynula č. 1747/1999 (01.01) (Nanuk) Majiteľ: Schöller Lebensmittel GMBH &amp; O. KG</p> <p>Francúzsky zapísaný dizajn č. 955805-0005 (09.07) (Vrchnák na fľašu parfumu) Majiteľ: SNIC SARL</p> <p>CP6 Príklad (01.01) (Koláče)</p>

<p><b>b) Požiadavky týkajúce sa kontrastu</b></p>	<ul style="list-style-type: none"> <li>• Všetky znaky dizajnu majú byť jasne viditeľné.</li> <li>• Kontrast sa považuje za nedostatočný, keď je farba pozadia a dizajnu podobná a keď sa do seba čiastočne zlievajú (t. j. nie je jasné, kde sa končí výrobok a začína pozadie).</li> <li>• Niekedy môže pomôcť tmavšie pozadie, keď je dizajn svetlý alebo bledý a naopak.</li> </ul> <div style="display: flex; justify-content: space-around; align-items: center;"> <div style="text-align: center;">  <p>Zapísaný dizajn Beneluxu č. 38895-00 (25.03) (Búdka) Majiteľ: Herman Lankwarden</p> </div> <div style="text-align: center;">  <p>Portugalský dizajn, ktorého platnosť uplynula č. 420-0006 (06.01) (Stoličky) Majiteľ: Abril Mobiliário</p> </div> </div>
<p><b>c) Požiadavky týkajúce sa tieňov/odrazov</b></p>	<ul style="list-style-type: none"> <li>• Tieňe alebo odrazy sú akceptovateľné, pokiaľ zostanú viditeľné všetky znaky dizajnu.</li> <li>• Tieňe alebo odrazy sú neakceptovateľné, keď predmet ochrany dizajnu v ktoromkoľvek z predložených pohľadov nie je možné jednoznačne určiť. Toto sa môže stať, keď je farebný kontrast s dizajnom nedostatočný a/alebo tieň zasahuje do dizajnu, skrývajú jeho časti alebo narušujú kontúry dizajnu.</li> </ul> <div style="display: flex; justify-content: space-around; align-items: center;"> <div style="text-align: center;">  <p>Dánsky zapísaný dizajn č. 2013 00069 (12.11) (Kolesový nákladný bicykel) Majiteľ: 3PART A/S</p> </div> <div style="text-align: center;">  <p>CP6 Príklad (11.02) (Vázy na kvety)</p> </div> </div>

### 3. IMPLEMENTÁCIA

Tak ako v predchádzajúcom prípade, tento spoločný postup nadobudne účinnosť do troch mesiacov od uverejnenia tohto spoločného oznámenia. Ďalšie podrobnosti týkajúce sa implementácie tohto spoločného postupu sú uvedené v nasledujúcej tabuľke.

Implementujúce úrady sa môžu rozhodnúť, že na svojich webových lokalitách uverejnia ďalšie informácie.

V čase vypracúvania dokumentu sa predpokladá, že spoločný postup budú implementovať tieto úrady: BG, BX, CY, CZ, DE, DK, EE, ES, FR, GR, HR, IE, IS, IT, LT, LV, NO, PL, PT, RO, SI, SK, TR, UK a EUIPO.

Nasledujúce úrady EÚ podporujú spoločný postup, ale zatiaľ ho nebudú implementovať: AT, FI, HU, MT a SE.



## Convergence

V čase zverejnenia bude mať menšia časť úradov zákonné obmedzenia v osobitných častiach spoločného postupu, ktoré spôsobia odklad jeho vykonávania v jeho úplnosti. Konkrétne v prípade **disclaimerov**: Estónsko; v prípade **typov pohľadov**: Nórsko (čiastkové pohľady), Chorvátsko (pohľady v reze) a Slovinsko (pohľady v reze).

V čase zverejnenia nebude český úrad implementovať časť spoločného postupu o slede snímok.

### 3.1 ÚRADY IMPLEMENTUJÚCE SPOLOČNÝ POSTUP

ZOZNAM ÚRADOV IMPLEMENTUJÚCICH SPOLOČNÝ POSTUP, DÁTUM IMPLEMENTÁCIE A POSTUP IMPLEMENTÁCIE

Prehľad implementácie spoločného postupu			
Úrad	Dátum implementácie	Spoločný postup bude platiť pre:	
		<u>Nevybavené prihlášky k dátumu implementácie</u>	<u>Prihlášky podané po dátume implementácie</u>
BG	15. 7. 2016		X
BX	15. 4. 2016	X	X
CY	15. 7. 2016		X
CZ	15. 7. 2016		X
DE	15. 7. 2016		X
DK	15. 4. 2016		X
EE	15. 7. 2016		X
ES	15. 4. 2016		X
FR	15. 7. 2016		X
GR	15. 4. 2016		X

## Convergence

HR	15. 4. 2016		X
IE	15. 4. 2016	X	X
IS	15. 4. 2016		X
IT	15. 7. 2016		X
LT	15. 4. 2016		X
LV	15. 7. 2016		X
NO	15. 4. 2016	X	X
PL	15. 4. 2016		X
PT	15. 7. 2016	X	X
RO	15. 7. 2016		X
SI	15. 7. 2016		X
SK	15. 4. 2016	X	X
TR	15. 4. 2016		X
UK	15. 4. 2016	X	X
EUIPO	15. 4. 2016	X	X

**PRÍLOHA:**

ZÁSADY SPOLOČNÉHO POSTUPU



**Zásady spoločného postupu**

**Konvergentný program**

**CP 6 - Konvergencia grafických  
vyobrazení dizajnov**

## Obsah

<b>1. CIEĽ TOHTO DOKUMENTU.....</b>	<b>15</b>
<b>2. ROZSAH PROJEKTU.....</b>	<b>15</b>
<b>3. SPOLOČNÝ POSTUP.....</b>	<b>17</b>
<b>3.1. Cieľ 1 – Používanie vizuálnych disclaimerov .....</b>	<b>17</b>
3.1.1 Vymedzenie pojmov .....	18
3.1.2 Všeobecné požiadavky.....	18
3.1.3 Všeobecné odporúčania .....	20
3.1.4 Usmernenia k typom vizuálnych disclaimerov .....	21
a) Prerušované čiary .....	21
b) Rozmazanie .....	23
c) Farebné tieňovanie .....	24
d) Ohraničenie .....	24
<b>3.2. Cieľ 2 – Typy pohľadov .....</b>	<b>25</b>
3.2.1 Definícia pohľadu .....	26
3.2.2 Formy/prostriedky vyobrazenia.....	26
3.2.3 Všeobecné odporúčania pre všetky typy pohľadov.....	27
3.2.4 Usmernenia pre každý typ pohľadu .....	28
a) Pohľady z rôznych strán.....	28
b) Pohľady zväčšujúce časť dizajnu.....	29
c) Alternatívne polohy.....	31
d) Pohľady v rozobratom stave .....	33
e) Čiastkové pohľady (fragmentové pohľady).....	35
f) Pohľady v reze .....	36
g) Sled snímok (animovaný dizajn) .....	37
h) Kombinácia niekoľkých prostriedkov vizuálneho vyobrazenia .....	38

## Convergence

<b>3.3. Cieľ 3 – Neutrálne pozadie.....</b>	<b>39</b>
<b>3.3.1 Požiadavky týkajúce sa farebného pozadia.....</b>	<b>39</b>
<b>3.3.2 Požiadavky týkajúce sa kontrastu.....</b>	<b>42</b>
<b>3.3.3 Požiadavky týkajúce sa tieňov/odrazov .....</b>	<b>42</b>
<b>3.4. Cieľ 4 – Formát pohľadov .....</b>	<b>45</b>
<b>3.4.1 Kvalitatívne odporúčania týkajúce sa vyobrazení dizajnov .....</b>	<b>45</b>
<b>podaných vo forme výkresov a/alebo fotografií .....</b>	<b>45</b>
<b>3.4.2 Porovnanie týkajúce sa formátu pohľadov:.....</b>	<b>46</b>
<b>PRÍLOHA 1: Prihlášky doručené v papierovej forme.....</b>	<b>47</b>
<b>PRÍLOHA 2: Prihlášky podané elektronicky.....</b>	<b>57</b>

## 1. CIEĽ TOHTO DOKUMENTU

Tento dokument je pre národné a regionálne úrady priemyselného vlastníctva v EÚ (ďalej len „úrady“), združenia používateľov, prihlasovateľov a zástupcov referenčným dokumentom o spoločnom postupe v oblasti požiadaviek na grafické vyobrazenie dizajnov.

Tieto požiadavky sa vzťahujú na používanie vizuálnych disclaimerov, používanie rôznych typov pohľadov a toho, ako sa má vyobrazovať dizajn na neutrálnom pozadí. Okrem toho tento dokument obsahuje aj odporúčania na zlepšenie poznatkov prihlasovateľov, pokiaľ ide o čo najlepšie vyobrazenie ich dizajnov a prehľad kvalitatívnych noriem úradov týkajúcich sa prihlášok doručovaných elektronicky a v papierovej forme.

**Nasledujúce usmernenie sa týka len postupov prieskumu a nemá slúžiť ako inštrukcia týkajúca sa rozsahu ochrany dizajnu podľa národných právnych predpisov alebo právnych predpisov Spoločenstva.**

## 2. ROZSAH PROJEKTU

Rozsah projektu CP6 zahŕňa:

- **analýzu používania vizuálnych disclaimerov:** Tento cieľ je zameraný na harmonizáciu postupu týkajúceho sa používania vizuálnych disclaimerov ako prostriedku na označenie znakov, pre ktoré sa nepožaduje ochrana.
- **analýzu typov pohľadov:** Tento cieľ je zameraný na harmonizáciu postupu týkajúceho sa typov pohľadov, ktoré môžu úrady akceptovať, a požiadaviek, ktoré treba stanoviť na účel správneho vyobrazenia dizajnov v prihláške na zápis. Tento cieľ je takisto zameraný na určenie toho, či je kombinácia fotografií a výkresov povolená vo vyobrazení dizajnu.
- **analýzu požiadaviek týkajúcich sa neutrálneho pozadia:** Tento cieľ je zameraný na vymedzenie požiadaviek, na určenie toho, kedy sa pozadie považuje za neutrálne.
- **porovnanie týkajúce sa formátu pohľadov:** Cieľom tohto porovnania je vytvoriť prehľad kvalitatívnych noriem úradov týkajúcich sa prihlášok dizajnov doručovaných elektronicky

## Convergence

a v papierovej forme. Okrem toho, cieľom porovnania je vyvinúť odporúčania týkajúce sa vyobrazení dizajnov podaných vo forme výkresov a/alebo fotografií.

Tieto štyri ciele sú znázornené na nasledujúcom obrázku:

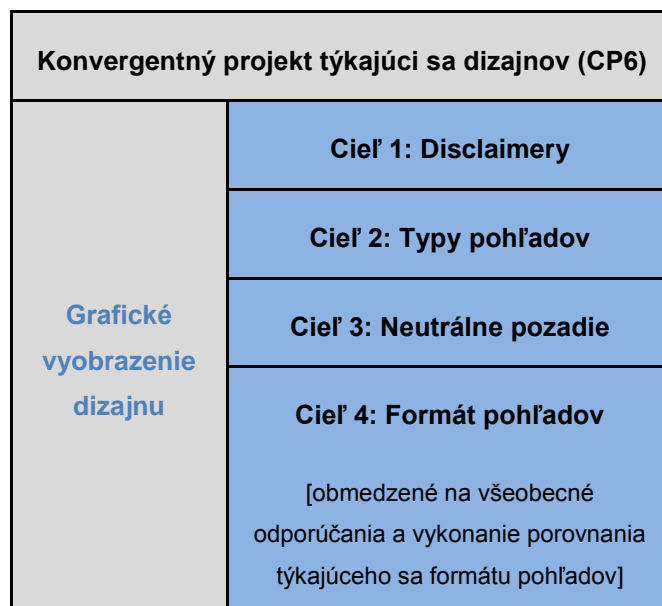

Grafika 1 – rozsah CP6

**Mimo rozsahu projektu** sú tieto body:

- *slovné disclaimer,*
- *dodatočné/doplňkové prvky,*
- *právo prednosti (nie všetky úrady vykonávajú prieskum nároku na právo prednosti),*
- *zverejnenie (nie všetky úrady majú konania týkajúce sa výmazu),*
- *počet pohľadov (niekoľko úradov má zákonné obmedzenia),*
- *počítačové vyobrazenia, 3D vyobrazenia (niekoľko úradov má zákonné obmedzenia),*
- *vykonávanie samotného spoločného postupu v mene úradov,*
- *aktualizácia smerníc a príručiek úradov. Bude sa riadiť vnútornými postupmi implementujúcich úradov,*



## Convergence

- *legislatívne zmeny v mene úradov,*
- *v spoločnom postupe a spoločnom oznámení (oznámeniach) bude objasnený len spoločný postup, ktorý vytvorila a schválila pracovná skupina. Nebude zahrnutý opis právnych obmedzení brániacich v implementácii. Nebudú opísané postupy úradov, ktoré nedodržiavajú spoločný postup.*

### 3. SPOLOČNÝ POSTUP

#### 3.1. Ciel' 1 – Používanie vizuálnych disclaimerov

Z komplexnej analýzy postupov úradov v oblasti vizuálnych disclaimerov vyplynulo, že pred uvedením tohto projektu neexistoval jednotný a zjednotený spôsob používania vizuálnych disclaimerov v prihláške na zápis dizajnu.

Touto analýzou sa potvrdilo, že napriek tomu, že väčšina úradov akceptovala vizuálne disclaimerov v prihláške na zápis dizajnu, neexistovali jasné a harmonizované pravidlá/požiadavky, ktoré by pomohli prihlasovateľom sprístupniť svoje dizajny správne. Výsledkom bolo nejednotné chápanie účelu jednotlivých vizuálnych disclaimerov zo strany prieskumových pracovníkov.

V záujme nápravy tejto rozporuplnosti postupov v rámci EÚ a z dôvodu dôležitosti správneho sprístupňovania dizajnu na účel určenia rozsahu ochrany táto kapitola o vizuálnych disclaimeroch zahŕňa:

- Vymedzenie dizajnu a vymedzenie vizuálnych disclaimerov.
- Všeobecné požiadavky týkajúce sa akceptovateľnosti vizuálnych disclaimerov.
- všeobecné odporúčania pre všetky typy vizuálnych disclaimerov, ktorých sa tento dokument týka.
- Usmernenia pre každý typ vizuálneho disclaimeru. Tieto usmernenia zahŕňajú:
  - Definíciu každého typu vizuálneho disclaimeru.
  - Požiadavky na akceptovanie jednotlivých vizuálnych disclaimerov.
  - Príklady.

Navrhovaná štruktúra je znázornená v nasledujúcej grafike:



Grafika 2 – Štruktúra kapitoly o vizuálnych disclaimeroch

### 3.1.1 Vymedzenie pojmov

a) Definícia dizajnu „dizajn“ znamená vonkajšiu úpravu celého výrobku alebo jeho časti, ktorá vyplýva najmä zo znakov, ako sú hlavne línie, obrysy, farby, tvar, štruktúra a/alebo materiály samotného výrobku a/alebo jeho zdobenie – článok 1 písm. a) smernice Európskeho parlamentu a Rady 98/71/ES z 13. októbra 1998 o právnej ochrane dizajnov.

b) Definícia vizuálnych disclaimerov: vizuálne disclaimery vyjadrujú, že ochrana sa nepožaduje a zápis sa neudeľuje pre určité znaky dizajnu znázornené vo vyobrazení. Znázorňujú teda, čo nie je určené na ochranu. Dosahuje sa to:

- vylúčením pomocou prerušovaný čiar, rozmazania alebo farebného tieňovania znakov dizajnu, pre ktoré sa nepožaduje ochrana alebo
- zaradením znakov dizajnu, pre ktoré sa nepožaduje ochrana, do ohraničenia, čím sa ozrejmuje, že ochrana sa nepožaduje pre to, čo je mimo ohraničenia.

### 3.1.2 Všeobecné požiadavky

Nasledujú všeobecné požiadavky, ktoré musia spĺňať všetky typy vizuálnych disclaimerov.

a) Vizuálne disclaimery budú akceptované len v prípade, že jasne naznačujú, že ochrana sa nepožaduje pre určité znaky dizajnu znázornené vo vyobrazení.

## Convergence

b) Ak je dizajn vyobrazený na viac ako jednom pohľade, na to, aby bol akceptovaný, musí byť vizuálny disclaimer znázornený jednotne vo všetkých pohľadoch, na ktorých sa disclaimer objavuje. Napríklad:

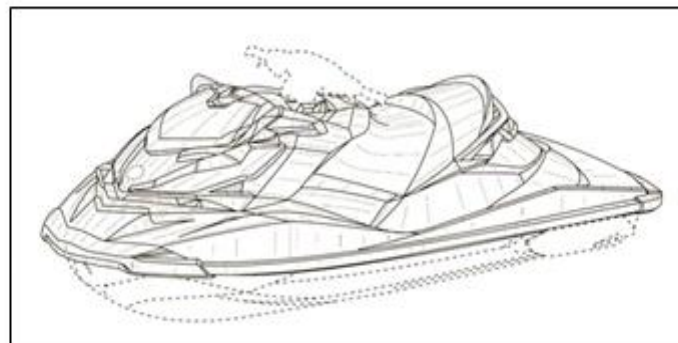
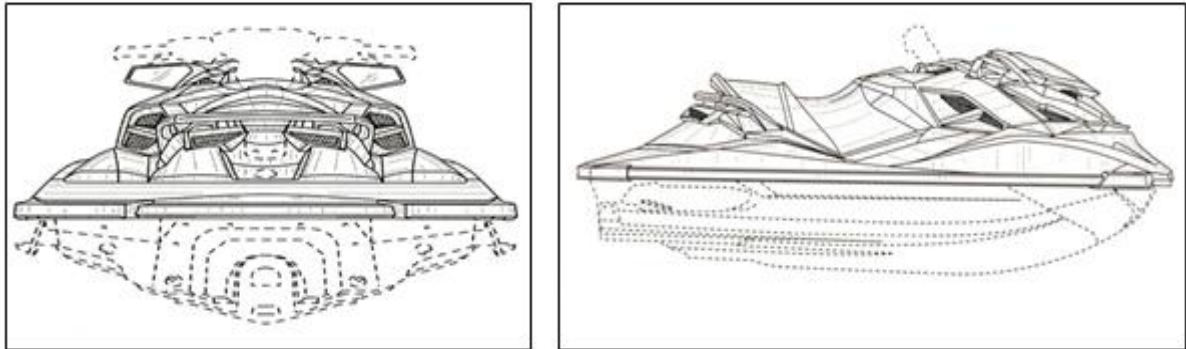

ZDS č. 001282545-0001 (12.06) (Plavidlá)  
Majiteľ: Bombardier Recreational Products Inc.

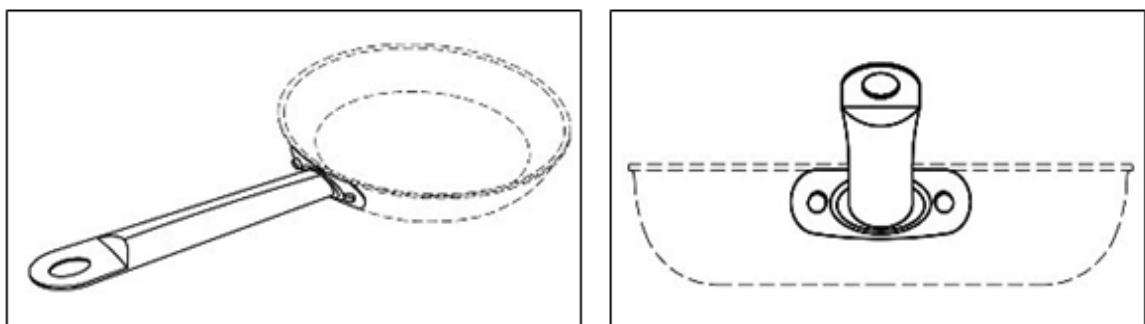

ZDS č. 002322644-0001 (07.02) (Panvicové rúčky)  
Majiteľ: ACTERVIS, GMBH

### Príklad 1 – Jednotné používanie vizuálnych disclaimerov

## Convergence

### 3.1.3 Všeobecné odporúčania

Cieľom nasledujúcich všeobecných odporúčaní je pomôcť prihlasovateľom správne vyobraziť svoje dizajny s použitím vizuálnych disclaimerov. Tieto odporúčania sa vzťahujú na všetky typy disclaimerov:

- a) Uprednostňujú sa grafické alebo fotografické vyobrazenia zobrazujúce iba nárokovaný dizajn.
- b) Na pochopenie znakov dizajnu, pre ktoré sa požaduje ochrana, však môže byť prospešné znázorniť dizajn v kontexte. V takých prípadoch môže byť potrebné použitie vizuálnych disclaimerov.

c) Správne používanie:

- Vizuálny disclaimer musí byť jasný a zrejmý z vyobrazenia dizajnu. Musí sa jasne rozlišovať medzi nárokovanými znakmi a znakmi, ktorých sa disclaimer týka.

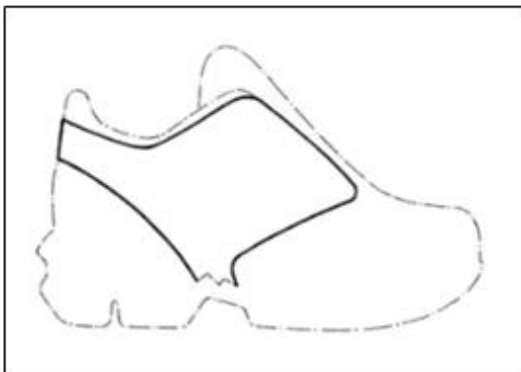

ZDS č. 150297-0001 (02.04) (Časť obuvi)  
 Majiteľ: Salomon SAS



Medzinárodný zápis č. DM/078504  
 (12.08) (Vozidlá) Majiteľ: DAIMLER AG

#### Príklad 2 – Jasné rozlíšenie medzi nárokovanými znakmi a znakmi, ktorých sa disclaimer týka.

- Vizuálny disclaimer má byť celkom jasný, ak sa vníma v kontexte celého dizajnu.
- Ak vyobrazenia dizajnu sú výkresy s čiarami, odporúčame pre vizuálny disclaimer používať prerušované čiary.
- V prípadoch, keď nie je z technických príčin (napr. ak sa prerušované čiary používajú na označenie prešívania na oblečení alebo vzoroch, alebo keď sa používajú fotografie) možné použiť prerušované čiary, odporúča sa použiť rozmazanie, farebné tieňovanie alebo ohraničenie.

## Convergence

d) Kedy sa používajú:

Odporúča sa používať vizuálne disclaimery v prípadoch, keď grafické alebo fotografické vyobrazenie dizajnu obsahuje časti výrobku, pre ktoré sa nepožaduje ochrana.



ZDS č. 002182238-0002 (26.03) (Vonkajšie svetidlo)  
 Majiteľ: Stanisław Rosa obchodujúci ako Zakład  
 Produkcji Sprzętu Oświetleniowego ROSA



Dizajn Spoločenstva, ktorého platnosť uplynula č. 000030606-0003  
 (14.03) (Usporiadanie tlačidiel pre mobilné telefóny)  
 Majiteľ: Nokia Corporation

### Príklad 3 – Užitočné pohľady na znázornenie kontextu

#### 3.1.4 Usmernenia k typom vizuálnych disclaimero

##### a) Prerušované čiary

**Definícia:** Prerušované čiary sa skladajú zo stopy vytvorenej z bodiek alebo čiarok (alebo kombinácie oboch) a používajú sa na označenie toho, že ochrana sa nepožaduje pre znaky, ktoré sú znázornené pomocou prerušovanej stopy.

Vizuálny disclaimer, ktorý sa skladá z prerušovaných čiar, bude zvyčajne spojený s plnými čiarami.

**Požiadavky:** Na účel akceptovania majú byť znaky, pre ktoré sa nepožaduje ochrana, jasne označené prerušovanými čiarami, pričom časti, pre ktoré sa požaduje ochrana, majú byť označené plnými čiarami.

## Convergence

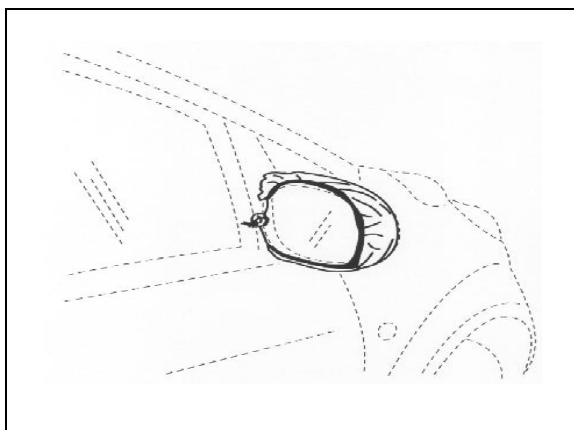

Zapísaný dizajn Beneluxu č. 38212-0001 (12.16) (Spätné zrkadlá) Majiteľ: Interimage BV

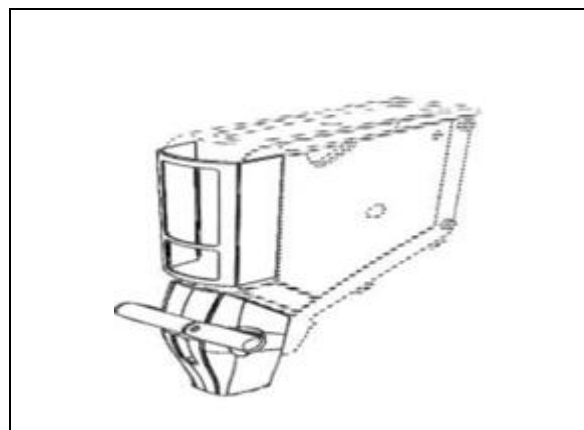

Dánsky zapísaný dizajn č. 2013 00070 (20.02) (Diely zariadenia na skladovanie, znázorňovanie, umiestnenie a distribúciu tovaru) Majiteľ: Brynild Gruppen AS

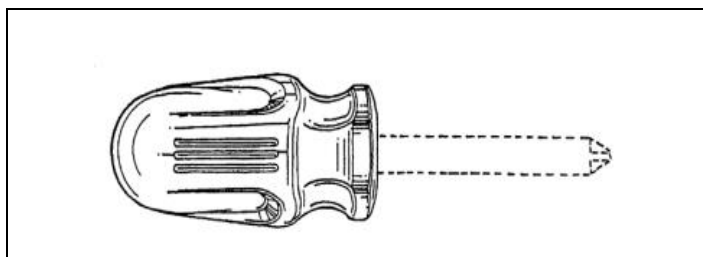

Maďarský zapísaný dizajn č. D9900409-0001 (08.04) (Rúčka skrutkovača) Majiteľ: Cooper Industries, Inc.

### Príklad 4 – Prerušované čiary

**Poznámka:** V prípadoch, keď sú prerušované čiary znakom dizajnu (ako je prešívanie na oblečení), musí to byť jasné z vyobrazenia. V takých prípadoch môže byť vhodné podať napríklad zväčšený pohľad.

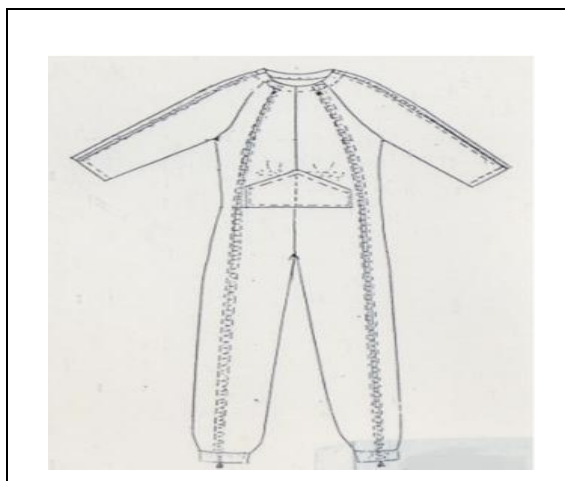

Francúzsky zapísaný dizajn č. 911104-0021 (02.02) (Vrečko na nosenie vrečka na moč) Majiteľ: MULLIEZ FRERES SA SOCIETE INDUSTRIELLE

### Príklad 5 – Prerušované čiary ako znak dizajnu (ako je prešívanie na oblečení)

## Convergence

**Poznámka:** V prípadoch, keď sú prerušované čiary znakom dizajnu a je potrebné uplatniť disclaimer k časti dizajnu, dá sa to urobiť pomocou ktoréhokoľvek iného vizuálneho disclaimeru, ako napríklad farebného tieňovania, rozmazania alebo ohraničenia.

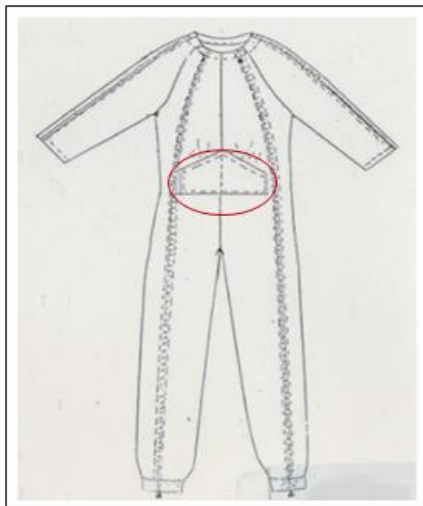

Francúzsky zapísaný dizajn č. 911104-0021 (02.02) (Vrecko na nosenie vrecka na moč)

Majiteľ: MULLIEZ FRERES SA SOCIETE INDUSTRIELLE

**Príklad 6 – Používanie iných disclaimerov, keď sú prerušované čiary znakom dizajnu (ako je prešívanie na oblečení)**

### b) Rozmazanie

**Definícia:** Rozmazanie je vizuálny disclaimer, ktorý spočíva v zakrytí znakov vo výkresoch alebo na fotografiách prihlášky dizajnu, pre ktoré sa nepožaduje ochrana.

**Požiadavky:** Rozmazanie môže byť akceptované len v prípade, keď sú znaky, pre ktoré sa požaduje ochrana, jasne odlíšiteľné od znakov, ktorých sa disclaimer týka (rozmazaných znakov).

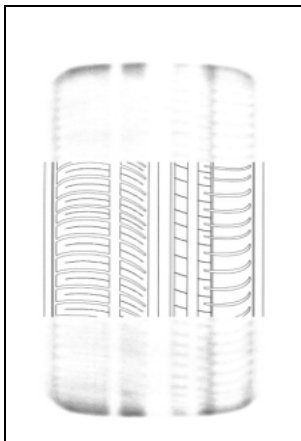

ZDS č. 000244520-0002 (12.15) (Pneumatiky na kolesá vozidiel) Majiteľ: Nokian Tyres plc

**Príklad 7 – Správne použité rozmazanie**

## Convergence

### c) Farebné tieňovanie

**Definícia:** Farebné tieňovanie je vizuálny disclaimer, ktorý spočíva v používaní kontrastných farebných odtieňov na dostatočné zakrytie znakov vo výkresoch alebo na fotografiách prihlášky dizajnu, pre ktoré sa nepožaduje ochrana.

**Požiadavky:** V prípade farebného tieňovania musia byť znaky, pre ktoré sa požaduje ochrana, jasne znázornené tak, že ich možno zreteľne vnímať, zatiaľ čo znaky, ktorých sa disclaimer týka, musia byť vyobrazené iným farebným odtieňom a tak, že sa javia ako rozmazané alebo nevnímateľné.



ZDS č. 000910146-0004 (12.08) (Časť automobilov)  
Majiteľ: TOYOTA MOTOR CORPORATION

#### Príklad 8 – Správne použité farebné tieňovanie

### d) Ohraničenie

**Definícia:** Ohraničenie je typ vizuálneho disclaimeru, ktorý sa používa vo výkresoch alebo na fotografiách prihlášky dizajnu na označenie znakov, pre ktoré sa nepožaduje ochrana, a ktoré sa nenachádzajú v rámci ohraničenia.



ZDS č. 002182238-0002 (26.03) (Vonkajšie svetidlo)  
Majiteľ: Stanisław Rosa obchodujúci ako Zakład Produkcji Sprzętu  
Oświetleniowego ROSA



ZDS č. 001873688-0003 (02.04) Podošvy na obuv)  
Majiteľ: Mjartan s.r.o.

#### Príklad 9 – Správne použité ohraničenie



## Convergence

**Požiadavky:** Aby boli akceptovateľné, majú byť znaky, pre ktoré sa požaduje ochrana, jasne uvedené/vyobrazené v rámci ohraničenia, pričom všetky znaky mimo ohraničenia sa považujú za znaky, na ktoré sa vzťahuje disclaimer, a preto nie sú chránené.

**Odporúčanie:** Ohraničenie sa musí vo výkresoch a na fotografiách používať obozretne z dôvodu rizika, že sa do ohraničenia zahrnie nielen nárokovaný dizajn. Napríklad:



CP6 Príklad (12.16) (Mriežky nasávačov vzduchu pre vozidlá)

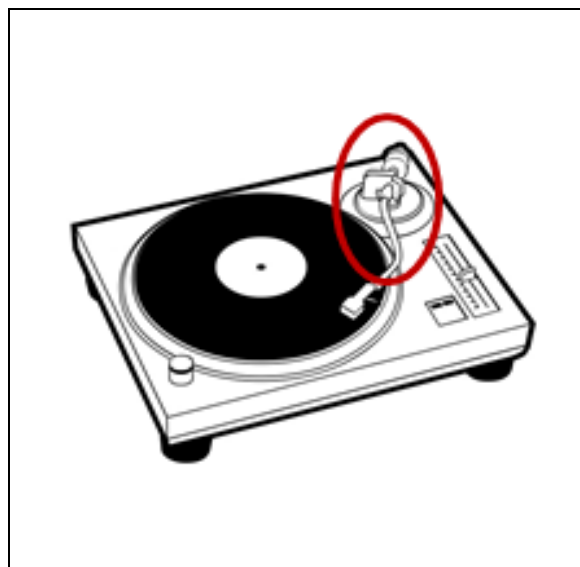

CP6 Príklad (14.01) (Prenoskové ramienko gramofónov)

### Príklad 10 – Nesprávne použité ohraničenie

#### 3.2. Cieľ 2 – Typy pohľadov

Prihlasovateľ by mal predložiť typy pohľadov, ktoré považuje za vhodné pre jasné, úplné a podrobné vyobrazenie dizajnu. Ak nie je možné zobraziť všetky znaky dizajnu na jednom pohľade, prihlasovateľ môže predložiť ďalšie pohľady, ktoré sú na tento účel potrebné, pod podmienkou dodržania maximálneho počtu pohľadov, ktoré povoľujú jednotlivé úrady.

Cieľom nasledujúcich informácií je pomôcť prihlasovateľom správne podať prihlášku dizajnu s vhodným typom pohľadu a zároveň uľahčiť prácu prieskumovým pracovníkom v oblasti dizajnu. Táto kapitola o typoch pohľadov obsahuje:

- definíciu pohľadu
- opis možných foriem/prostriedkov, ktoré majú prihlasovatelia k dispozícii na vyobrazenie svojich dizajnov

## Convergence

- všeobecné odporúčania pre všetky typy pohľadov, ktorých sa tento dokument týka a
- usmernenia pre každý typ pohľadu. Tieto usmernenia zahŕňajú:
  - definíciu každého typu pohľadu.
  - požiadavky pre akceptovanie jednotlivých typov pohľadov.
  - odporúčania k podávaniu jednotlivých typov pohľadov (ak sa uplatňujú).
  - príklady.

Navrhovaná štruktúra je znázornená v nasledujúcej grafike:



Grafika 3 – Štruktúra kapitoly o typoch pohľadov

### **3.2.1 Definícia pohľadu**

Pohľad je vizuálne vyobrazenie dizajnu. Môže predstavovať dizajn z rôznych smerov (uhlov) alebo v rôznych časových okamihoch alebo v rôznych stavoch.

### **3.2.2 Formy/prostriedky vyobrazenia**

Vyobrazenie dizajnu môže byť podané vo forme:

- a) výkresov,
- b) fotografií,
- c) akýchkoľvek iných prostriedkov vizuálneho vyobrazenia, ktoré úrady akceptujú.

### 3.2.3 Všeobecné odporúčania pre všetky typy pohľadov

Cieľom nasledujúcich všeobecných odporúčaní je pomôcť prihlasovateľom správne vyobrazit' svoj dizajn pomocou typov pohľadov. Tieto odporúčania sa vzťahujú na všetky typy pohľadov:

- a) Povinnosťou prihlasovateľa je čo najúplnejšie sprístupniť znaky dizajnu. S najväčšou pravdepodobnosťou sa to dosiahne pomocou pohľadov z rôznych strán dizajnu (pohľadov pravouhlého premietania a axonometrických pohľadov). Prihlasovateľ však môže poskytnúť doplňujúce/dodatočné pohľady s cieľom podrobnejšie sprístupniť znaky dizajnu.
- b) Prihlasovateľ nie je povinný podať určitý počet pohľadov alebo určitý typ pohľadu, pokiaľ je možné znaky dizajnu jasne vnímať z predloženého vyobrazenia/vyobrazení, t. j. jeden pohľad môže byť dostatočný.



ZDS č. 002324756-0001 (06.01) (Sedací nábytok) Majiteľ:  
Axmann Investment GmbH



ZDS č. 002327015-0001 (12.11) (Bicyklové rámy)  
Majiteľ: Marcin, Kacper Hajek

#### Príklad 11 – Dostatočný pohľad

- c) Pohľady sa musia vzťahovať na jeden a ten istý dizajn.
- d) Prihlasovatelia môžu podať jeden alebo viac pohľadov dizajnu. Každý pohľad musí byť znázornený samostatne.
- e) V prípade výrobkov zložených z niekoľkých častí musí aspoň jeden pohľad predstavovať celý výrobok.

## Convergence

### 3.2.4 Usmernenia pre každý typ pohľadu

Projekt sa týka týchto pohľadov:

- a) pohľady z rôznych strán (pohľady pravouhlého premietania a axonometrické pohľady),
- b) pohľady zväčšujúce časť dizajnu,
- c) alternatívne polohy,
- d) pohľady v rozobratom stave,
- e) čiastkové pohľady,
- f) pohľady v reze,
- g) sled snímok,
- h) kombinácia niekoľkých prostriedkov vizuálnych vyobrazení.

#### a) Pohľady z rôznych strán (pohľady pravouhlého premietania a axonometrické pohľady)

**Definícia:** Pohľady z rôznych strán (pohľady pravouhlého premietania a axonometrické pohľady) znázorňujú dizajn z určitých smerov (uhlov) a zahŕňajú tieto pohľady: pohľad spredu, pohľad zhora, pohľad zdola, pohľad z pravej strany, pohľad z ľavej strany pohľad zozadu a pohľady z perspektívy.





ZDS č. 002325456-0001 (31.00) (Mixéry, elektrické [kuchynské])  
Majiteľ: KENWOOD LIMITED

**Príklad 12 – Pohľady z rôznych strán (pohľady pravouhlého premietania a axonometrické pohľady)**

**Odporúčania:** Odporúča sa, aby prihlasovateľ podal toľko pohľadov, koľko je potrebných pre úplné sprístupnenie znakov dizajnu za predpokladu dodržania maximálneho počtu pohľadov, ktorý povoľujú jednotlivé úrady. V niektorých prípadoch môže byť dostatočný jeden pohľad.



ZDS č. 002319392-0001 (06.01) (25.04) (Schody rebríka) Majiteľ:  
CDH GROUP (société par actions simplifiée)



ZDS č. 002327015-0001 (12.11) (Bicyklové rámy)  
Majiteľ: Marcin, Kacper Hajek

**Príklad 13 – Dostatočný pohľad**

**b) Pohľady zväčšujúce časť dizajnu**

**Definícia:** Zväčšené pohľady znázorňujú časť celkového dizajnu vo zväčšenej veľkosti.

## Convergence

### Požiadavky:

- Jednotlivý zväčšený pohľad je akceptovateľný za predpokladu, že zväčšená časť je už viditeľná na jednom z ostatných predložených pohľadov.
- Pohľad, ktorý znázorňuje zväčšenú časť dizajnu, musí byť predložený v samostatnom jednom pohľade.

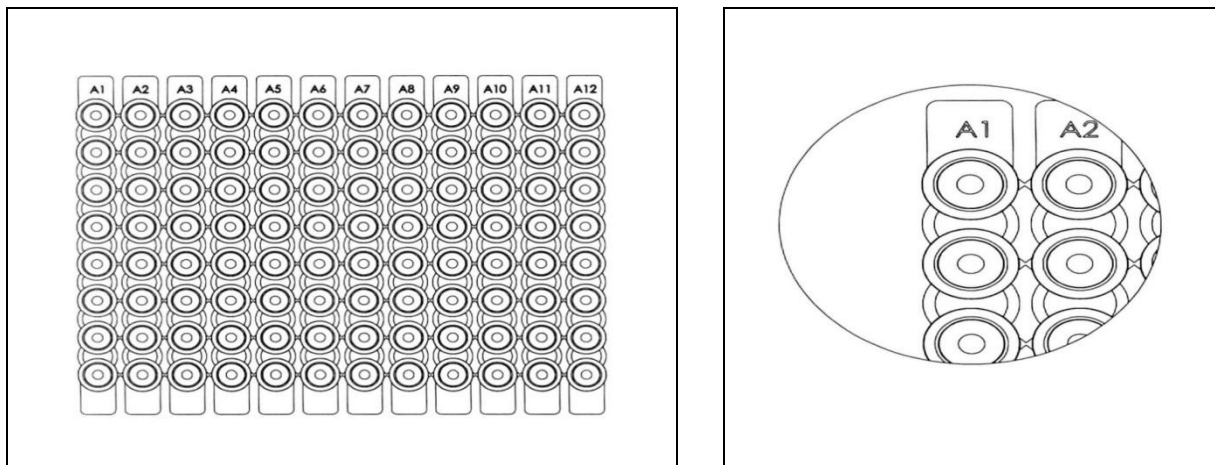

ZDS č. 001913690-0002 (24.02) (Viacotvorové doštičky PCR) Majiteľ: ABGENE LIMITED

### Príklad 14 – Akceptovateľné (rôzne pohľady)

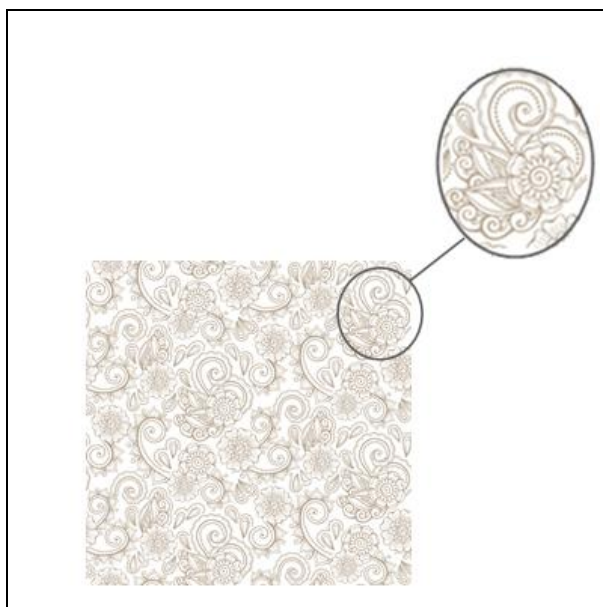

CP6 Príklad (32.00) (Povrchové vzory)

### Príklad 15 – Neakceptovateľné (rovnaký pohľad)

## Convergence

### c) Alternatívne polohy

**Definícia:** Dizajny s alternatívnymi polohami majú vzhľad, ktorý môže byť upravený do rôznych konfigurácií bez doplnenia alebo odstránenia akýchkoľvek častí.

Tieto dizajny majú vopred vymedzené fázy používania, pričom každá z nich zodpovedá alternatívnej polohe. V niektorých prípadoch môžu mať rôzne konfigurácie za následok odlišné výrobky, ako v prípade tašky, ktorá sa dá zmeniť na uterák (pozri príklad 16).

#### Požiadavky:

- Pohľady znázorňujúce rôzne konfigurácie dizajnu sú akceptovateľné za predpokladu, že žiadna časť nie je doplnená ani odstránená.
- Pohľady znázorňujúce rôzne konfigurácie dizajnu musia byť znázornené samostatne.

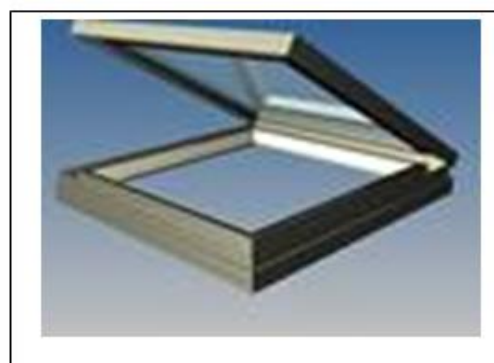
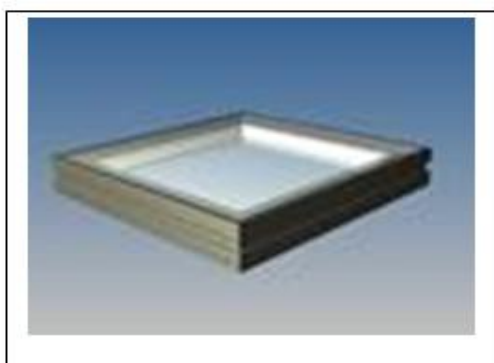

ZDS č. 002257493-0001 (25.02) (Strešné konštrukcie) Majiteľ: Glazing Vision Ltd.

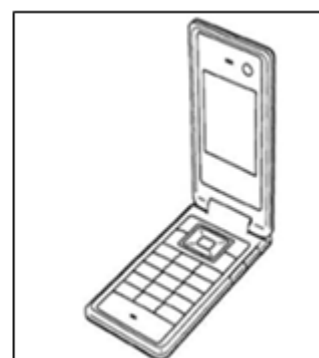

ZDS č. 000588694-0012 (14.03) (Mobilné telefóny) Majiteľ: Fujitsu Mobile Communications Limited

## Convergence



ZDS č. 002319814-0001 (06.06) (Oddychový nábytok) Majiteľ: Przedsiębiorstwo Wielobranżowe KAREX Krzysztof Karpiński

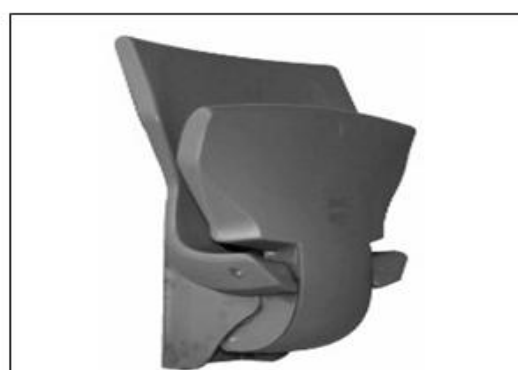

ZDS č. 002329938-0001 (06.01) (Stoličky [sedadlá]) Majiteľ: Stechert Stahlrohrmöbel GmbH



Chorvátsky zapísaný dizajn č. D20110100 (03.01) (Tašky s uterákom a peňaženkou) Majiteľ: KO-ART proizvodni, uslužno-servisni i trgovački obrt

### Príklad 16 – Akceptovateľné alternatívne polohy (rôzne pohľady)



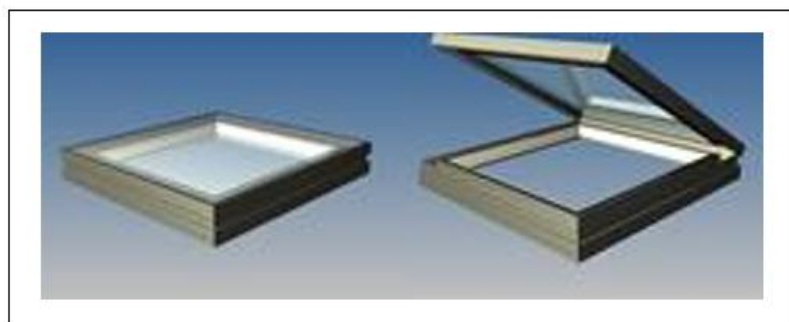

ZDS č. 002257493-0001 (25.02) (Strešné konštrukcie)

Majiteľ: Glazing Vision Ltd.

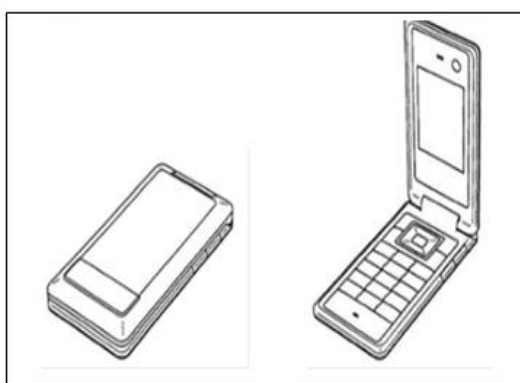

ZDS č. 000588694-0012 (14.03) (Mobilné telefóny) Majiteľ: Fujitsu Mobile

Communications Limited

**Príklad 17 – Neakceptovateľné alternatívne polohy (vopred vymedzené fázy používania dizajnu sú znázornené v rovnakom, resp. jednom pohľade)**

#### **d) Pohľady v rozobratom stave**

**Definícia:** Pohľady v rozobratom stave pozostávajú z pohľadov, na ktorých sú časti výrobku zobrazené v rozobratom stave s cieľom objasniť, ako tieto časti do seba zapadajú.

#### **Požiadavky:**

- Pohľady v rozobratom stave musia byť spojené aspoň s jedným pohľadom zobrazujúcim zložený (zmontovaný) výrobok (pozri príklad 18: – pohľad č. 2 musí byť spojený s pohľadom č. 1).
- Na týchto pohľadoch musia byť všetky časti výrobku zobrazené v rozobratom stave na jednom samostatnom pohľade (pozri príklad 18 – pohľad č. 2).
- Rozobraté časti musia byť zobrazené zblízka a v poradí montáže (pozri príklad 18 – pohľad č. 2).

Pohľad č. 1 Zložený výrobok



Pohľad č. 2 Rozobratý výrobok



ZDS č. 001847468-0003 (09.03) (Obal) Majiteľ: Josefa Colls Llobet

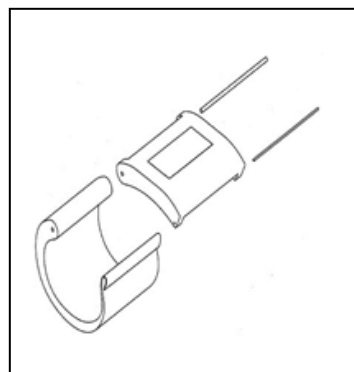
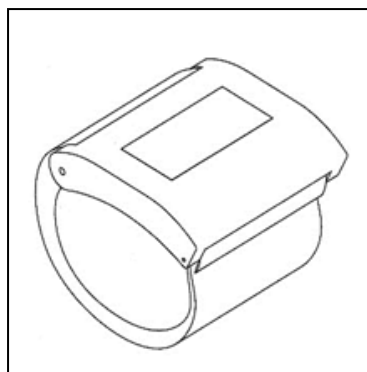

Chorvátsky zapísaný dizajn č. D20140080 (24.01) (Náramky so stimulátorom svalov) Majiteľ: Dominik Žinić

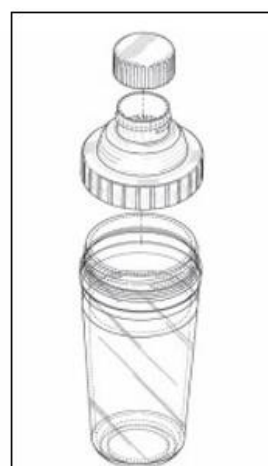
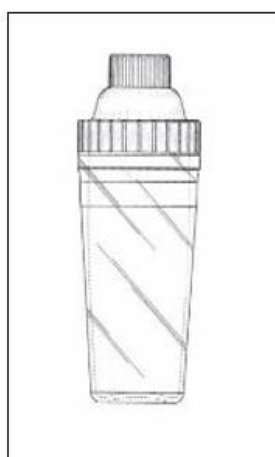

ZDS č. 001385926-0001 (09.03) (Nádoby na nápoje) Majiteľ: Mocktail Beverages, Inc.

**Príklad 18 – Pohľady v rozobratom stave**

## Convergence

**Poznámka:** Zobrazenie rozobratých častí v dodatočnom pohľade môže pomôcť uľahčiť pochopenie dizajnu. Vhodnosť používania pohľadu v rozobratom stave na vyobrazenie dizajnu nie je dotknutá obmedzeniami stanovenými v národných právnych predpisoch alebo právnych predpisoch Spoločenstva, pokiaľ ide o ochranu neviditeľných alebo čiastočne viditeľných častí výrobku pri používaní.

### e) Čiastkové pohľady (fragmentové pohľady)

**Definícia:** Čiastkový pohľad je pohľad zobrazujúci časť výrobku samostatne. Čiastkový pohľad môže byť zväčšený.

#### Požiadavky:

- Čiastkové pohľady musia byť spojené aspoň s jedným pohľadom zobrazujúcim zložený (zmontovaný) výrobok (je potrebné, aby boli rôzne časti spojené) – pozri príklad 19, pohľady č. 2, 3 a 4 spojené s pohľadom č. 1.

Pohľad č. 1 na zložený (zmontovaný) výrobok



Čiastkový pohľad č. 2 na samostatnú časť zo zloženého výrobku



Čiastkový pohľad č. 3 na samostatnú časť zo zloženého výrobku



Čiastkový pohľad č. 4 na samostatnú časť zo zloženého výrobku



ZDS č. 2038216-0001 (15.01, 23.04) (Vzduchové filtre, nádoby na vzduchové filtre, pre motory) Majiteľ: BMC S.r.l.

#### Príklad 19 – Čiastkové pohľady

## Convergence

- Tie úrady, ktoré akceptujú súbor článkov ako jeden jediný výrobok, môžu uplatňovať rovnaké požiadavky.

### f) Pohľady v reze

**Definícia:** Pohľady v reze sú prerezané časti, ktoré dopĺňajú pohľady z rôznych strán (pohľady pravouhlého premietania a axonometrické pohľady) tak, že ilustrujú znak alebo znaky vzhľadu výrobku, ako je profil, povrch, tvar alebo konfiguráciu výrobku.

#### Požiadavky:

- Vyobrazenia s technickými údajmi, ako sú osové čiary alebo veľkosti (rozmery), čísla atď. nie sú akceptovateľné.
- Pohľad v reze by mal byť nespochybniteľne pohľadom na rovnaký dizajn.
- Pohľady v reze by nemali byť predložené bez ďalších tradičných pohľadov, ako sú pohľady z rôznych strán (pohľady pravouhlého premietania a axonometrické pohľady).

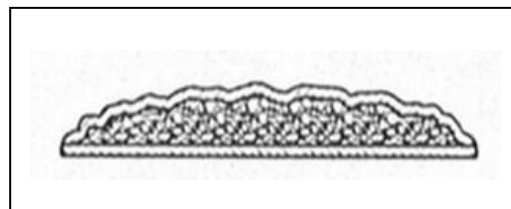
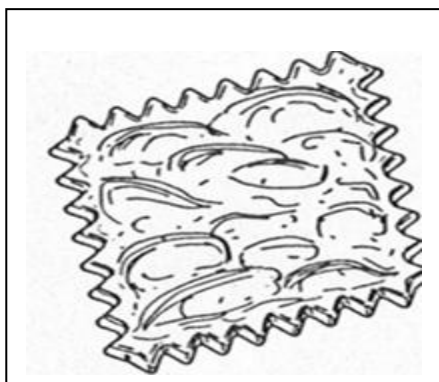

Španielsky zapísaný dizajn č. I0152702-D (01.01) (Sušienky) Majiteľ: CUETARA, S.L.

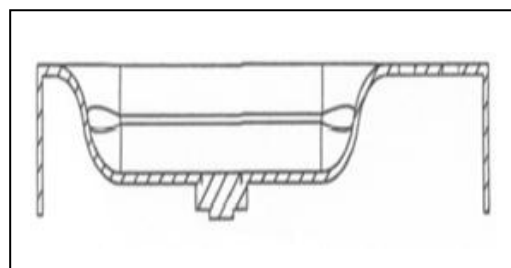
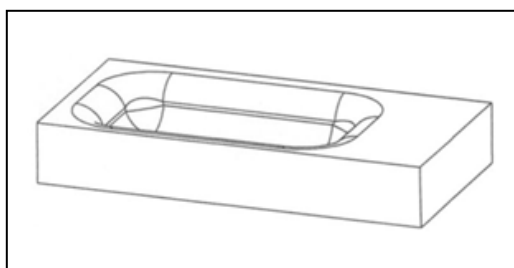

Zapísaný dizajn Beneluxu č. 38478-0002 (23.02) (Umývadlá) Majiteľ: Maan Amsterdam Holding BV

#### Príklad 20 – Pohľady v reze

## Convergence

**Poznámka:** Dodatočné pohľady v reze môžu pomôcť uľahčiť pochopenie dizajnu. Vhodnosť používania týchto pohľadov na vyobrazenie dizajnu nie je dotknutá obmedzeniami stanovenými v národných právnych predpisoch alebo právnych predpisoch Spoločenstva, pokiaľ ide o ochranu neviditeľných alebo čiastočne viditeľných častí výrobku pri používaní.

### g) Sled snímok (animovaný dizajn)

**Definícia:** Snímky sú krátky sled pohľadov na zobrazenie jedného animovaného dizajnu v rôznych konkrétnych časových okamihoch v jasne pochopiteľnej postupnosti. Platí to pre:

- Animovanú ikonu (dizajn spočívajúci v slede)

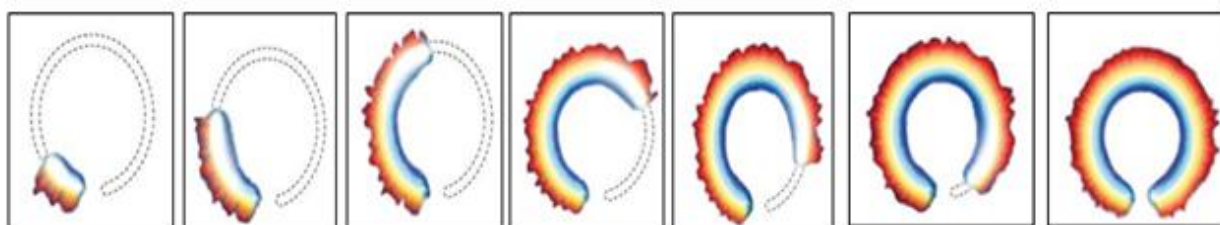

ZDS č. 2085894-0014 (14.04) (Animované zobrazenia na obrazovke) Majiteľ: NIKE Innovate C.V.

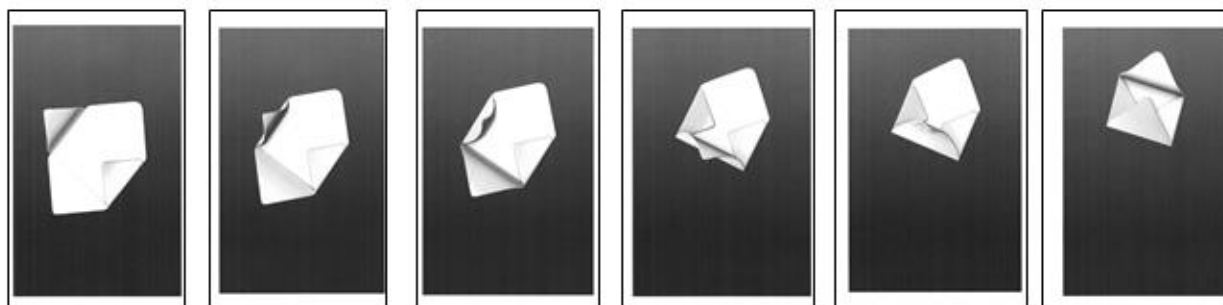

ZDS č. 001068001-0002 (14.04) (Ikony, animované zobrazenia na obrazovke a ikony) Majiteľ: Deutsche Telekom AG

### Príklad 21 – Akceptovateľné animované ikony

- Animované grafické používateľské rozhranie (dizajn rozhrania)



## Convergence

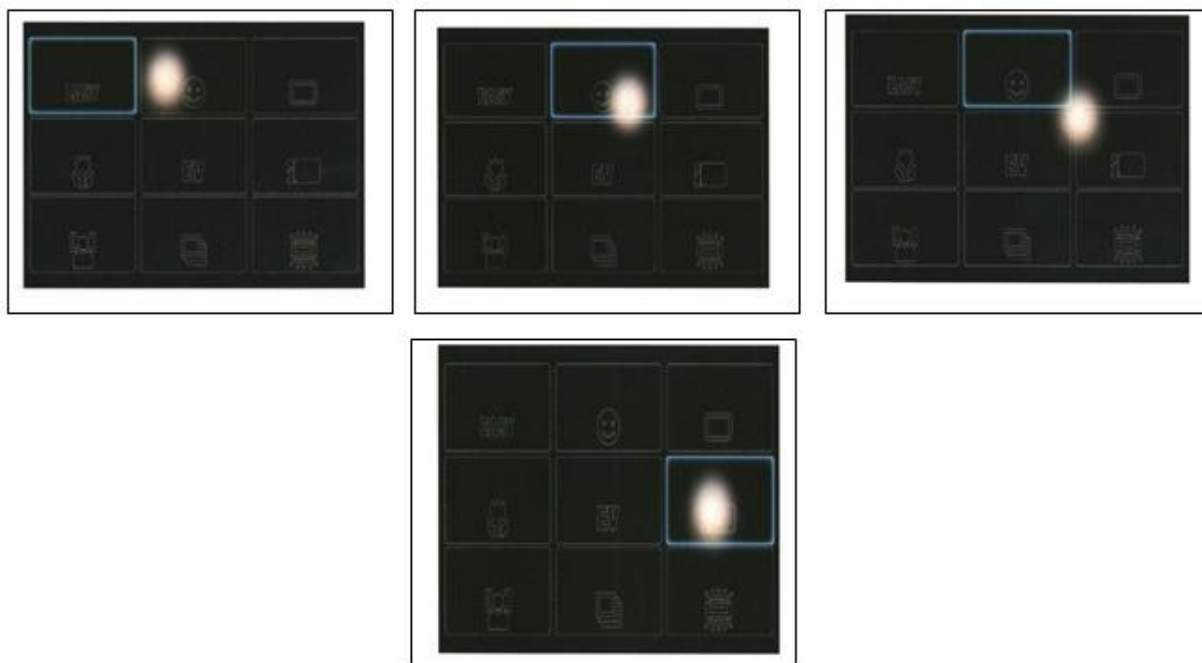

ZDS. č. 001282388-0031 (14.04) (Animované grafické rozhrania pre zobrazenie obrazovky alebo jej časti) Majiteľ: Sony Corporation

### Príklad 22 – Animované grafické používateľské rozhranie

#### Požiadavky:

- V zásade je potrebné, aby boli všetky pohľady animovanej ikony a grafického používateľského rozhrania vizuálne prepojené, to znamená, že musia mať spoločné znaky.
- Prihlasovateľ je povinný očíslovať pohľady tak, aby bolo možné jasne vnímať pohyb/postupnosť.

**Poznámka:** Možným spôsobom, ako takéto dizajny vyobraziť, je videoklip (keďže umožňuje vnímať a vizuálne chápať sled pohybu), aj keď zatiaľ nie sú dostupné technické prostriedky na podanie dizajnu predložením videoklipu.

#### h) Kombinácia niekoľkých prostriedkov vizuálneho vyobrazenia

#### Odporúčanie:

Dizajn má byť vyobrazený s použitím len jedného vizuálneho formátu (výkresu alebo fotografie), aby sa predišlo sprístupneniu znakov, ktoré prispievajú k odlišnému celkovému dojmu. Ak sa použije viac vyobrazení dizajnu, každé sa musí jednoznačne a evidentne týkať toho istého dizajnu a musia byť jednotné pri porovnávaní zverejnených znakov.

## Convergence

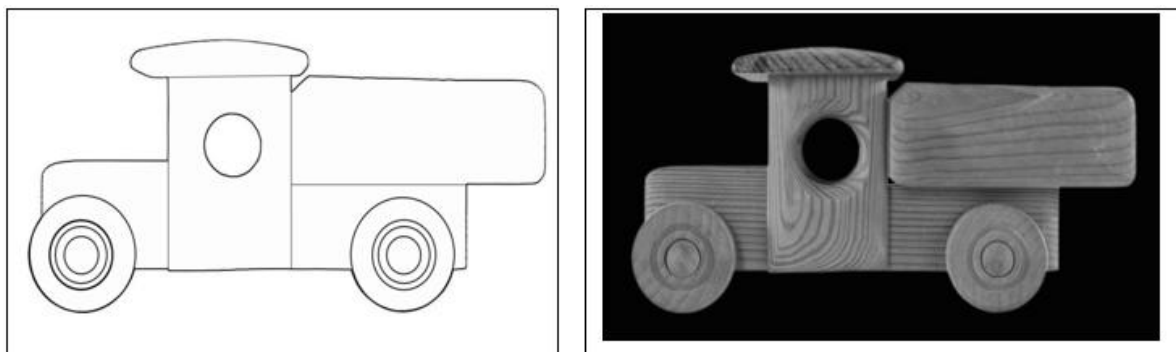

CP6 Príklad (21.01) (Vozidlá [hračky])

### Príklad 23 – Neakceptovateľná kombinácia

#### 3.3. Cieľ 3 – Neutrálne pozadie

Rozsiahlou analýzou postupov úradov v oblasti neutrálneho pozadia sa zistilo, že aj keď úrady vyžadovali, aby boli prihlášky dizajnov zobrazené na neutrálnom pozadí, neexistoval medzi nimi spoločný postup, pokiaľ ide o výklad pojmu neutrálne pozadie. Táto situácia bránila vytvoreniu jasných a harmonizovaných požiadaviek, ktoré by pomohli prihlasovateľom v tom, ako majú správne vyobrazovať svoje dizajny na neutrálnom pozadí v celej EÚ.

Preto na posúdenie toho, či je pozadie neutrálne, treba vziať do úvahy tieto aspekty: farby, kontrast a tieň.

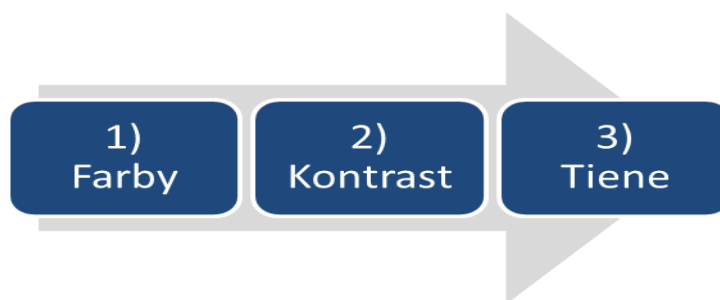

Grafika 4 – Štruktúra kapitoly o neutrálnom pozadí

#### 3.3.1 Požiadavky týkajúce sa farebného pozadia

- a) Jedna alebo prevažujúca farba pozadia je vždy akceptovateľná, ak je v kontraste s farbami dizajnu.

## Convergence



Rakúsky dizajn, ktorého platnosť uplynula č. 17471999 (01.01)  
(Nanuk) Majiteľ: Schöller Lebensmittel GMBH & O. KG

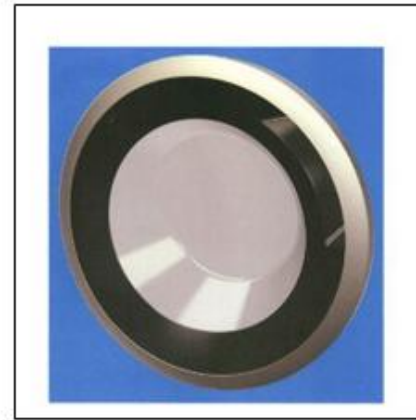

ZDS č. 001390298-0001 (15.05) (Práčky [časť -]) Majiteľ:  
BSH Hausgeräte GmbH

### Príklad 24 – Akceptovateľné jednofarebné pozadie



CP6 Príklad (09.02) (Sudy)

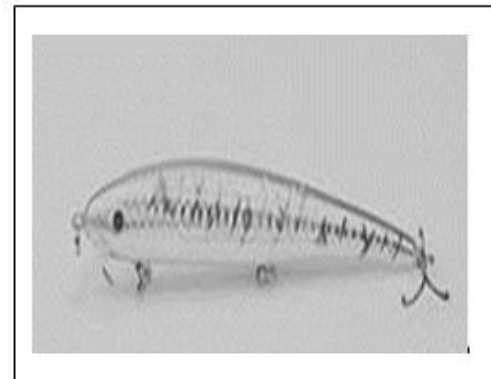

CP6 Príklad (22.05) (Návnada na rybolov)

### Príklad 25 – Neakceptovateľné jednofarebné pozadie



ZDS č. 002333484-0001 (02.02) (Športové oblečenie)  
Majiteľ: La Hoya Lorca - Club de fútbol

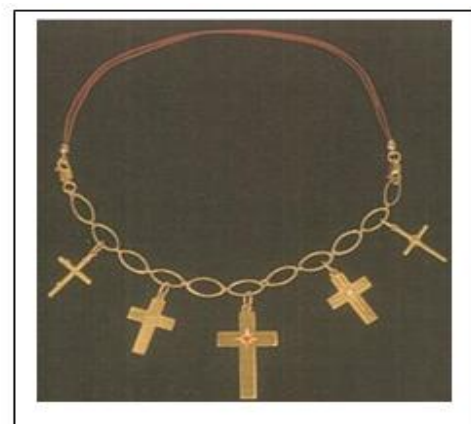

Grécky dizajn, ktorého platnosť uplynula č.  
20040600136-0001 (11.01) (Náramok) Majiteľ: Maria  
Mantzagrioti Meimaridi

### Príklad 26 – Akceptovateľné pozadie s prevládajúcou farbou





CP6 Príklad (01.01) (Koláče)

**Príklad 27 – Neakceptovateľné pozadie s prevládajúcou farbou**

b ) Stupňovanie farby a viac ako jedna farba pozadia je akceptovateľná, ak je dizajn jasne odlišiteľný.



Dánsky zapísaný dizajn č. 2013 00008 (23.01) (Vrchnáky) Majiteľ: Line Nymann, Emilie Kampmann, Nadja Ibsen, Pernille Hinborg



ZDS č. 001387476-0001 (09.01) (Fľaše)  
Majiteľ: Vandemoortele Lipids, naamloze vennootschap



Francúzsky zapísaný dizajn č. 955805 -0005 (09.07) (Vrchnák na fľašku parfumu) Majiteľ: SNIC SARL

**Príklad 28 – Akceptovateľné pozadie so stupňujúcou sa farbou/viac ako jednou farbou**

## Convergence

### 3.3.2 Požiadavky týkajúce sa kontrastu

a) Všetky znaky dizajnu majú byť jasne viditeľné.

b) Kontrast sa považuje za nedostatočný, keď je farba pozadia a dizajnu podobná a čiastočne sa zlievajú. Výsledkom je, že nie všetky časti dizajnu budú mať dostatočný kontrast s pozadím (t. j. nie je jasné, kde sa končí výrobok a začína pozadie).

b) Niekedy môže pomôcť tmavšie pozadie, keď je dizajn svetlý alebo bledý a naopak.



Zapísaný dizajn Beneluxu č. 38895-00 (25.03)  
(Búdka) Majiteľ: Herman Lankwarden

#### Príklad 29 – Dostatočný kontrast



Portugalský dizajn, ktorého platnosť uplynula  
č. 420-0006 (06.01) (Stoličky) Majiteľ: Abril  
Mobiliário



CP6 Príklad (06.01) (Stoličky)



ZDS, ktorého platnosť uplynula č.  
000234265-0001 (09.01) (Fľaše) Majiteľ:  
Torgovy Dom Aroma (ZAO)

#### Príklad 30 – Nedostatočný kontrast

## Convergence

### 3.3.3 Požiadavky týkajúce sa tieňov/odrazov

a) Tiene alebo odrazy sú akceptovateľné, pokiaľ zostanú viditeľné všetky znaky dizajnu.

b) Tiene alebo odrazy sú neakceptovateľné, keď predmet ochrany dizajnu v ktoromkoľvek z predložených pohľadov nie je možné jednoznačne určiť.

Môže k tomu dôjsť, keď:

- je farebný kontrast s dizajnom nedostatočný,
- tieňe neumožňujú vnímanie všetkých znakov dizajnu, napríklad preto, že zasahujú do dizajnu, skrývajú jeho časti alebo narušujú kontúry dizajnu.



Dánsky zapísaný dizajn č. 2013 00030 (08.05, 08.08) (Držiak) Majiteľ:  
KITCINO ApS



Dánsky zapísaný dizajn č. 2013 00057 (11.01)  
(Šperky) Majiteľ: House of Hearing



Dánsky zapísaný dizajn č. 2013 00069 (12.11)  
(Kolesový nákladný bicykel) Majiteľ: 3PART A/S

#### Príklad 31 – Akceptovateľné tieňe

## Convergence



CP6 Příklad (11.02) (Vázy na kvety)



CP6 Příklad (14.01) (Slúchadlá)

### Príklad 32 – Neakceptovateľné tieň



CP6 Příklad (11.01) (Prstene)

### Príklad 33 – Akceptovateľné odrazy



CP6 Příklad (07.01) (Misky na ovocie)



CP6 Příklad (07.01) (Misky na ovocie)

### Príklad 34 – Neakceptovateľné odrazy

### **3.4. Ciel' 4 – Formát pohľadov**

Na základe dôkladnej analýzy právnych ustanovení úradov sa určilo, že niektoré majú právne obmedzenia týkajúce sa kvalitatívnych noriem požadovaných v prípade prihlášok doručených elektronicky a v papierovej forme. Keďže nie je možné dosiahnuť spoločný postup na túto tému z dôvodu existencie právnych obmedzení, uskutočnilo sa porovnanie týkajúce sa formátu pohľadov, výsledky ktorého sú uvedené na konci tohto dokumentu (prílohy 1 a 2). Okrem toho cieľom zlepšiť informovanie používateľov o tom, ako čo najlepšie reprodukovať svoje dizajny, sú ďalej poskytnuté odporúčania týkajúce sa vyobrazení dizajnov podaných vo forme výkresov a/alebo fotografií.

#### **3.4.1 Kvalitatívne odporúčania týkajúce sa vyobrazení dizajnov podaných vo forme výkresov a/alebo fotografií**

**a) Vo forme výkresov:** Výkresy majú mať dobrú kvalitu, aby boli obrázky nakreslené jasnými a tmavými plynulými čiarami. Vyobrazenia sa majú dať reprodukovať tak, aby znaky dizajnu zostali jasne viditeľné.

Preto je potrebné vo vyobrazeniach predchádzať týmto záležitostiam:

- nízkej kvalite čiary,
- nejasným čiaram,
- významnej pixelácii,
- čiaram, ktoré sa spájajú tak, že vytvárajú čierne a nevymedzené oblasti,
- výkresom, ktoré sú nadmerne malé alebo veľké,
- výkresom so známkami vymazania alebo opravy.

**b) Vo forme fotografií:** Vyobrazenia dizajnu podané vo forme fotografií musia byť v dobrej kvalite. Dizajn musí byť zobrazený tak, aby boli všetky znaky znázorneného dizajnu jasne viditeľné a vhodné na reprodukciu. S cieľom zaručiť kvalitu vyobrazení pomocou fotografií je potrebné predchádzať:

- nevymedzeným oblastiam z dôvodu nedostatočného osvetlenia,
- lesku na lesklých, reflexných alebo priesvitných povrchoch,

## Convergence

- rozmazaniu (pokiaľ sa nepoužíva ako disclaimer),
- nedostatočnému kontrastu,
- evidentným výmazaniam alebo opravám.

### **3.4.2 Porovnanie týkajúce sa formátu pohľadov:**

#### **a) v papierovej prihláške dizajnu (príloha 1)**

- Vyobrazenie dizajnu na papieri (t. j. veľkosť samostatného hárku a iné požiadavky).
- Maximálny počet dizajnov v prihláške a maximálny počet pohľadov na dizajn.
- Počet predložených vyobrazení v jednom hárku.
- Počet vyobrazení v jednom pohľade.
- Uvedenie počtu pohľadov.
- Akceptovanie opisov v rámci vyobrazenia, napr. pohľad spredu, pohľad zozadu.
- Akceptovanie technických výkresov, vysvetľujúceho textu, slov alebo symbolov vo vyobrazení.
- Požadovaný počet kópií.
- Rozmery vyobrazenia fotografií a výkresov v cm v individuálnych a hromadných prihláškach (minimálne a maximálne).

#### **b) v elektronickej prihláške dizajnu (príloha 2)**

- Maximálny počet pohľadov v prílohe.
- Maximálny počet dizajnov nahratých v rámci jednej prihlášky a maximálny počet pohľadov nahratých v rámci jedného dizajnu.
- Typ formátu súboru.
- Celkový limit veľkosti prihlášky.
- Limit veľkosti pohľadu.
- Minimálne a maximálne rozlíšenie (dpi).
- Úrady, ktoré majú elektronický systém podávania prihlášok.

## PRÍLOHA 1: Prihlášky doručené v papierovej forme

	Vyobrazenie dizajnu na papieri (t. j. veľkosť samostatného hárku a iné požiadavky)	Maximálny počet dizajnov v jednej prihláške	Maximálny počet predložených pohľadov v rámci jedného dizajnu	Počet predložených vyobrazení, ktoré môžu byť predložené v jednom hárku	Zodpovedá každé vyobrazenie jednému pohľadu?	Rozmery vyobrazenia fotografií a výkresov v individuálnych a hromadných prihláškach (minimálne a maximálne)	Je uvedený počet pohľadov?	Sú dovolené opisy typov pohľadov, napr. pohľad spredu, pohľad zozadu?	Sú v rámci vyobrazenia povolené technické výkresy, vysvetľujúci text, slová alebo symboly?	Požadovaný počet kópií
BG	A4 (29,7 cm x 21 cm)	Bez obmedzenia	Max. 7 pohľadov	6	Áno	Min. 3 cm x 4 cm a 14 cm x 24 cm	Áno	Áno	Nie	Dve vyhotovenia každého vyobrazenia.
BX	A4	50	Bez obmedzenia	24 vyobr.	Áno	Min. 4 cm x 4 cm a max. 16 cm x 24 cm	Nie	Áno	Nie	Tri vyhotovenia každého vyobrazenia vrátane jedného vyhotovenia v papierovej prihláške.
CH	A4	Bez obmedzenia	Bez obmedzenia	Je možných niekoľko pohľadov	Áno	Max.: A4	Áno	Áno, ale okrem obrázka	Nie	Len jedno vyhotovenie
CY	A4 (29,7 cm x 21 cm)	50	Bez obmedzenia		Áno	Max.: 6 cm x 6 cm	Áno	Áno	Áno	Len jedno vyhotovenie

	Vyobrazenie dizajnu na papieri (t. j. veľkosť samostatného hárku a iné požiadavky)	Maximálny počet dizajnov v jednej prihláške	Maximálny počet predložených pohľadov v rámci jedného dizajnu	Počet predložených vyobrazení, ktoré môžu byť predložené v jednom hárku	Zodpovedá každé vyobrazenie jednému pohľadu?	Rozmery vyobrazenia fotografií a výkresov v individuálnych a hromadných prihláškach (minimálne a maximálne)	Je uvedený počet pohľadov?	Sú dovolené opisy typov pohľadov, napr. pohľad spredu, pohľad zozadu?	Sú v rámci vyobrazenia povolené technické výkresy, vysvetľujúci text, slová alebo symboly?	Požadovaný počet kópií
CZ	Bez obmedzenia, odporúča sa A4	Bez obmedzenia	Bez obmedzenia	Bez obmedzenia	Áno	Bez obmedzenia	Áno	Áno, na samostatnom hárku	Nie	Päť vyhotovení každého vyobrazenia
DE	Návrh musí byť vyobrazený v oficiálnych formátoch (A4)	100	Max. 10 pohľadov	Bez obmedzenia. Pre každý dizajn v hromadnej prihláške však treba použiť samostatný formulár.	Podľa § 7 ods. 3 vety 3 vyhlášky o dizajnoch (vykonávacia vyhláška o dizajnoch) musí jedno vyobrazenie znázorňovať len jeden pohľad na dizajn (nie 2 objekty predstavujúce rovnaký dizajn v jednom pohľade).	Min.: 3 cm x 3 cm	Áno, treba ich uviesť.	Nie. Toto je objasnené v samostatnom opise.	Nie	Jeden súbor stačí. Nevyžadujú sa kópie.
DK	Bez obmedzenia	Bez obmedzenia	Bez obmedzenia	Bez obmedzenia	Áno	Bez obmedzenia	Áno	Nie	Nie	Len jedno vyhotovenie
EE	A4 (29,7 cm x 21 cm)	Bez obmedzenia	Bez obmedzenia	Bez obmedzenia	Áno	Bez obmedzenia	Áno	Nie	Nie	Dve vyhotovenia každého vyobrazenia



	Vyobrazenie dizajnu na papieri (t. j. veľkosť samostatného hárku a iné požiadavky)	Maximálny počet dizajnov v jednej prihláške	Maximálny počet predložených pohľadov v rámci jedného dizajnu	Počet predložených vyobrazení, ktoré môžu byť predložené v jednom hárku	Zodpovedá každé vyobrazenie jednému pohľadu?	Rozmery vyobrazenia fotografií a výkresov v individuálnych a hromadných prihláškach (minimálne a maximálne)	Je uvedený počet pohľadov?	Sú dovolené opisy typov pohľadov, napr. pohľad spredu, pohľad zozadu?	Sú v rámci vyobrazenia povolené technické výkresy, vysvetľujúci text, slová alebo symboly?	Požadovaný počet kópií
ES	A4	50	Max. 7 pohľadov	7	Áno	26,2 cm x 17 cm	Áno	Nie	Horná časť	Len jedno vyhotovenie
FI	A4	Bez obmedzenia	Bez obmedzenia	Bez obmedzenia	Áno	Bez obmedzení minima, ale má byť viditeľný, max. A4	Áno	Nie	Nie	Dve vyhotovenia priložené
FR	A4 (29,7 cm x 21 cm)	100	Bez obmedzenia	1	Áno	Min.: 8 cm posledného z rozmerov max.: 15 cm x 18 cm	Áno	Nie	Len pre triedu 1908	Dve vyhotovenia každého vyobrazenia.
GR	A4	50	Bez obmedzenia počtu pohľadov pre jeden dizajn	neuplatňuje sa	Áno	Max.:16 cm x 16 cm	Áno	Nie	Nie je dovolený text. Žiadne grafické symboly vo vyobrazeniach.  Technické výkresy sú akceptované, pokiaľ neobsahujú text.	Neakceptujú sa fotokópie, neakceptujú sa fotografie z polaroidových filmov, obrázky majú byť vhodné na ofsetové uverejnenie

	Vyobrazenie dizajnu na papieri (t. j. veľkosť samostatného hárku a iné požiadavky)	Maximálny počet dizajnov v jednej prihláške	Maximálny počet predložených pohľadov v rámci jedného dizajnu	Počet predložených vyobrazení, ktoré môžu byť predložené v jednom hárku	Zodpovedá každé vyobrazenie jednému pohľadu?	Rozmery vyobrazenia fotografií a výkresov v individuálnych a hromadných prihláškach (minimálne a maximálne)	Je uvedený počet pohľadov?	Sú dovolené opisy typov pohľadov, napr. pohľad spredu, pohľad zozadu?	Sú v rámci vyobrazenia povolené technické výkresy, vysvetľujúci text, slová alebo symboly?	Požadovaný počet kópií
HR	A4 (29,7 cm x 21 cm); dizajn sa musí vyobraziť na bielom papieri a buď prilepiť, alebo vytlačiť priamo naň. Grafické alebo fotografické vyobrazenia dizajnu musia mať pravé uhly a rovné okraje, nemôžu byť zahnuté, označené alebo spojené formou perforácií.	Bez obmedzenia	Max. 6 pohľadov	1	Áno	Min.: 4 cm x 4 cm; max.: 26,2 cm x 17 cm; na ľavej strane sa ponechá okraj najmenej 2,5 cm	Áno	Nie	Nie	Len jedno vyhotovenie
HU	A4	50	Bez obmedzenia	Bež obmedzenia počtu, ale existujú požiadavky na minimálne a maximálne veľkosti (pozri Rozmery vyobrazenia). Ak hárak obsahuje viac ako 1 vyobrazenie, mal by byť jasný priestor medzi jednotlivými vyobrazeniami (minimálne 2 cm).	Vyobrazenie má zobrazovať dizajn nespochybniteľným spôsobom	<b>Fotografie:</b> min.: 3 cm x 4 cm Max:12 cm x 15 cm <b>Grafické vyobrazenie:</b> max: A4 <b>Priestor navrchu každého hárku papiera</b> (2,5 cm)	Áno	Nie – Nie je dovolené, aby vyobrazenie malo akékoľvek pridané čiary, ktoré by mohli narúšať chápanie dizajnu, ako sú prerušované čiary, krížové šrafovanie alebo vysvetľujúce poznámky alebo názvy. Pozri právn. ustanovenie HIPO: vyhláška č. 19/2001 vo veci podrobných formálnych požiadaviek.	Č. - pozri právne ustanovenia HIPO: vyhláška č. 19/2001 vo veci podrobných formálnych požiadaviek.	Jedno vyhotovenie

	Vyobrazenie dizajnu na papieri (t. j. veľkosť samostatného hárku a iné požiadavky)	Maximálny počet dizajnov v jednej prihláške	Maximálny počet predložených pohľadov v rámci jedného dizajnu	Počet predložených vyobrazení, ktoré môžu byť predložené v jednom hárku	Zodpovedá každé vyobrazenie jednému pohľadu?	Rozmery vyobrazenia fotografií a výkresov v individuálnych a hromadných prihláškach (minimálne a maximálne)	Je uvedený počet pohľadov?	Sú dovolené opisy typov pohľadov, napr. pohľad spredu, pohľad zozadu?	Sú v rámci vyobrazenia povolené technické výkresy, vysvetľujúci text, slová alebo symboly?	Požadovaný počet kópií
IE	A4	100	Bez obmedzenia	1	Áno	Min. 9 cm x 12 cm Max. 18 cm x 24 cm	Áno	Áno	Nie	Jedno
IS	A4 (21 cm x 29,7 cm)	Bez obmedzenia	Bez obmedzenia	Bez obmedzenia	Áno	Bez minima, maximálne 21 cm x 29,7 cm	Áno	Na účely vysvetlenia môžu byť ilustrácie doplnené opisnými štítkami (napr. „hore“, „dolu“, „pričný rez“)	Nie	Predkladajú sa dve vyhotovenia každej ilustrácie dizajnu
IT	A4	Bez obmedzenia	Bez obmedzenia	1	Áno	Veľkosť A4 (29,7 cm x 21 cm)	Áno	Áno	Nie	Len jedno vyhotovenie
LT	A4	100	Bez obmedzenia	1	Áno	Max.: 200 mm x 150 mm (= 20 cm x 15 cm)	Áno	Nie	Nie	Tri vyhotovenia každého pohľadu na dizajn.

	Vyobrazenie dizajnu na papieri (t. j. veľkosť samostatného hárku a iné požiadavky)	Maximálny počet dizajnov v jednej prihláške	Maximálny počet predložených pohľadov v rámci jedného dizajnu	Počet predložených vyobrazení, ktoré môžu byť predložené v jednom hárku	Zodpovedá každé vyobrazenie jednému pohľadu?	Rozmery vyobrazenia fotografií a výkresov v individuálnych a hromadných prihláškach (minimálne a maximálne)	Je uvedený počet pohľadov?	Sú dovolené opisy typov pohľadov, napr. pohľad spredu, pohľad zozadu?	Sú v rámci vyobrazenia povolené technické výkresy, vysvetľujúci text, slová alebo symboly?	Požadovaný počet kópií
LV	A4	Bez obmedzenia	Bez obmedzenia	V prípade niekoľkých vyobrazení treba priestor vo veľkosti 2 cm medzi jednotlivými vyobrazeniami	Áno	Min. 9 cm x 12 cm Max. formát A4	Áno	Nie	Nie	Predkladajú sa dve vyhotovenia každej ilustrácie dizajnu
MT	A4	1	7	1	Áno	Min. 6 cm x 6 cm Max. 16 cm x 18 cm	Áno	Áno	Nie	Jedno vyhotovenie
NO	A4	Bez obmedzenia	Bez obmedzenia	Bez obmedzenia	Áno	Rozmer vyobrazení musí byť aspoň 3 cm Min.: 5 mm široký	Áno	Nie	Nie	Len jedno vyhotovenie
PL	A4	10	Bez obmedzenia	Bez obmedzenia	Áno	Min.: 5 cm x 5 cm. Max. 13 cm x 18 cm	Áno	Nie	Nie	Jedno vyhotovenie

	Vyobrazenie dizajnu na papieri (t. j. veľkosť samostatného hárku a iné požiadavky)	Maximálny počet dizajnov v jednej prihláške	Maximálny počet predložených pohľadov v rámci jedného dizajnu	Počet predložených vyobrazení, ktoré môžu byť predložené v jednom hárku	Zodpovedá každé vyobrazenie jednému pohľadu?	Rozmery vyobrazenia fotografií a výkresov v individuálnych a hromadných prihláškach (minimálne a maximálne)	Je uvedený počet pohľadov?	Sú dovolené opisy typov pohľadov, napr. pohľad spredu, pohľad zozadu?	Sú v rámci vyobrazenia povolené technické výkresy, vysvetľujúci text, slová alebo symboly?	Požadovaný počet kópií
PT	A4. (Dizajn sa musí vyobraziť na matnom bielom papieri (A4) a buď prilepiť, alebo vytlačiť priamo naň. Hárky papiera nesmú byť poskladané alebo spojené zošivačkou)	100	Max. 7 pohľadov	Preferencia jeden v hárku	Áno	<b>Fotografie:</b> rozmer vyobrazenia musí byť aspoň 10 cm x 15 cm; <b>Výkresy:</b> na ľavej strane sa ponechá okraj najmenej 2,5 cm, 1,5 cm na pravej strane, 2,5 cm zhora a 1 cm zdola	Áno	NIE – opis prijímame samostatne	Nie	Len jedno vyhotovenie
RO	A4	100	Bez obmedzenia	Min. 1, max. 12	Áno	Min.: 60 mm x 60 mm alebo ich násobok (min. 6 cm x 6 cm) max.:180 mm x 240 mm (18 cm x 24 cm)	Áno	Momentálne nie, ale mohlo by to byť prijateľné	Nie	Tri vyhotovenia každého vyobrazenia vrátane jedného vyhotovenia v papierovej prihláške.
SE	A4	Bez obmedzenia	Bez obmedzenia	Bez obmedzenia	Áno	Max.: A4	Áno	Áno, na účel vysvetlenia	Nie	Len jedno vyhotovenie

	Vyobrazenie dizajnu na papieri (t. j. veľkosť samostatného hárku a iné požiadavky)	Maximálny počet dizajnov v jednej prihláške	Maximálny počet predložených pohľadov v rámci jedného dizajnu	Počet predložených vyobrazení, ktoré môžu byť predložené v jednom hárku	Zodpovedá každé vyobrazenie jednému pohľadu?	Rozmery vyobrazenia fotografií a výkresov v individuálnych a hromadných prihláškach (minimálne a maximálne)	Je uvedený počet pohľadov?	Sú dovolené opisy typov pohľadov, napr. pohľad spredu, pohľad zozadu?	Sú v rámci vyobrazenia povolené technické výkresy, vysvetľujúci text, slová alebo symboly?	Požadovaný počet kópií
SI	Nekonečno	Bez obmedzenia	Max. 6 pohľadov	Bez obmedzenia	Áno	Min.: 3 cm x 3 cm max.: 16 cm x 16 cm	Áno	Nie	Nie	3 vyhotovenia každého vyobrazenia
SK	Min.: A6 Max.: A4	Bez obmedzenia	Bez obmedzenia	Neurčené	Áno	Min.: A6 Max.: A4	Áno	Nie	Nie	Tri vyhotovenia
TR	A4	Bez obmedzenia	Bez obmedzenia	Max. 4	Áno	Min. 8 cm x 8 cm Max. 16 cm x 16 cm	Áno	Nie	Nie	Len jedno vyhotovenie

	Vyobrazenie dizajnu na papieri (t. j. veľkosť samostatného hárku a iné požiadavky)	Maximálny počet dizajnov v jednej prihláške	Maximálny počet predložených pohľadov v rámci jedného dizajnu	Počet predložených vyobrazení, ktoré môžu byť predložené v jednom hárku	Zodpovedá každé vyobrazenie jednému pohľadu?	Rozmery vyobrazenia fotografií a výkresov v individuálnych a hromadných prihláškach (minimálne a maximálne)	Je uvedený počet pohľadov?	Sú dovolené opisy typov pohľadov, napr. pohľad spredu, pohľad zozadu?	Sú v rámci vyobrazenia povolené technické výkresy, vysvetľujúci text, slová alebo symboly?	Požadovaný počet kópií
UK	A4		Max. 7 pohľadov	1			Nie	Áno. Grafiky znázorňujúce dizajn majú byť ilustrované vo vzpriamenej polohe s primerane navrhnutou každou grafikou (napr. pohľad z uhla, pohľad spredu, pohľad z boku atď.)	Nie. Len pričný rez. Miere ani žiadne iné technické špecifikácie nemajú byť zahrnuté do vyobrazení.	Len jedno vyhotovenie
WIPO	A4	100	Bez obmedzenia	Je možných niekoľko pohľadov	Áno	Min. 3 cm x 3 cm Max. 16 cm x 16 cm	Áno	Nie, vysvetlivky prijímame samostatne	Nie. Miere ani žiadne iné technické špecifikácie nemajú byť zahrnuté do vyobrazení.	Len jedno vyhotovenie

	Vyobrazenie dizajnu na papieri (t. j. veľkosť samostatného hárku a iné požiadavky)	Maximálny počet dizajnov v jednej prihláške	Maximálny počet predložených pohľadov v rámci jedného dizajnu	Počet predložených vyobrazení, ktoré môžu byť predložené v jednom hárku	Zodpovedá každé vyobrazenie jednému pohľadu?	Rozmery vyobrazenia fotografií a výkresov v individuálnych a hromadných prihláškach (minimálne a maximálne)	Je uvedený počet pohľadov?	Sú dovolené opisy typov pohľadov, napr. pohľad spredu, pohľad zozadu?	Sú v rámci vyobrazenia povolené technické výkresy, vysvetľujúci text, slová alebo symboly?	Požadovaný počet kópií
EUIPO	Dizajn vyobrazený na matnom bielom papieri, buď prilepený, alebo vytlačený priamo naň. Hárky papiera nesmú byť poskladané alebo spojené zošívачkou	Bez obmedzenia	Bez obmedzenia Zapísaných/uvarených však môže byť maximálne 7 pohľadov	1	Áno	Max 26,2 cm × 17 cm na ľavej strane sa ponechá okraj najmenej 2,5 cm	Áno	Áno	Nie	Len jedno vyhotovenie



## PRÍLOHA 2: Prihlášky podané elektronicky

	Maximálny počet pohľadov v jednej prílohe	Maximálny počet dizajnov nahratých k jednej prihláške	Maximálny počet nahratých pohľadov pre jeden dizajn	Typ formátu súboru	Celkový limit veľkosti prihlášky	Limit veľkosti pohľadu	Minimálne a maximálne rozlíšenie (dpi)	Má váš úrad elektronický systém podávania prihlášok? Ak áno, aký? Ak nie, plánuje sa?
BG	Jeden pohľad v prílohe	Bez obmedzenia	7	JPG, PNG, GIF	Max. 50 MB	1 MB	Bez obmedzenia	<a href="https://portal.bpo.bg">https://portal.bpo.bg</a> .
BX	Jeden pohľad v prílohe	50	Bez obmedzenia	JPEG/GIF	Bez maxima, nekontroluje sa	2 MB	Bez obmedzenia	Elektronický systém podávania prihlášok z fondu spolupráce a prispôsobený pre BOIP
CH	Je možných niekoľko pohľadov	Bez obmedzenia	Bez obmedzenia	Všetky formáty, ktoré sa dajú spracovať	Max. 20 MB	20 MB	Ideálne 300 dpi	Nie, ale môžete zaslať prihlášku e-mailom.
CY	Elektronické podávanie nie je k dispozícii – určí sa							
CZ	Bez obmedzenia	Bez obmedzenia	Bez obmedzenia	Bez obmedzenia	Bez obmedzenia	Bez obmedzenia	Bez obmedzenia	Áno
DE	Jeden pohľad v prílohe			JPG		2 MB	Min. 300 dpi	
DK	Bez obmedzenia	Bez obmedzenia	Bez obmedzenia	PDF	Bez obmedzenia, ale max. 10 MB na súbor	10 MB	Bez obmedzenia	Máme elektronický systém podávania, interne vyvinul DKTPO

	Maximálny počet pohľadov v jednej prílohe	Maximálny počet dizajnov nahratých k jednej prihláške	Maximálny počet nahratých pohľadov pre jeden dizajn	Typ formátu súboru	Celkový limit veľkosti prihlášky	Limit veľkosti pohľadu	Minimálne a maximálne rozlíšenie (dpi)	Má váš úrad elektronický systém podávania prihlášok? Ak áno, aký? Ak nie, plánuje sa?
EE	Jeden pohľad v prílohe	Bez obmedzenia	Bez obmedzenia	JPG, GIF, BMP	Bez obmedzenia	Bez obmedzenia	Bez obmedzenia	Áno. CFO je určený na používanie v budúcnosti.
ES	Jeden pohľad v prílohe	50	7	JPG	Max. 50 MB	2 MB		Elektronické podávanie od úradu EUIPO
FI	Elektronické podávanie nie je k dispozícii							
FR	Jeden pohľad v prílohe	100	100	JPG/GIF/PNG	Žiadne	5 MB	Min. 300 dpi	Yesin - vlastný elektronický systém podávania
GR	Jeden pohľad v prílohe	Max. 50 dizajnov v jednej prihláške	Max. 20 pohľadov pre jeden dizajn	JPG		2 MB		Elektronické podávanie DS úradu EUIPO prijaté do gréckeho práva
HR	Jeden pohľad v prílohe	Bez obmedzenia	6	JPG/JPEG/GIF/ PNG/BMP	Max. 40 MB	5 MB	Max. 600 dpi	Áno; „e-Prijava“ je elektronická služba umožňujúca podanie prihlášky na zápis práv priemyselného vlastníctva cez internet
HU	Jeden pohľad v prílohe	50	100 (technické obmedzenie – max. 250 kilobajtov každý)	JPG/PNG (vyhláška vlády č. 147/2007 o podrobných pravidlách týkajúcich sa elektronického podávania...)	100 pohľadov x max. 250 kilobajtov/pohľad	250 kilobajtov	Aktuálne technické obmedzenia: 100 pohľadov maximálne a každý max. 250 kilobajtov	Elektronické podanie môžu robiť len klienti, ktorí majú elektronický podpis prostredníctvom „Úgyfélkapu“ (Brána pre klientov) alebo cez oficiálnu webovú lokalitu úradu HIPO: <a href="https://ugyintezes.hipo.gov.hu/eBej2/Step1Case6.page">https://ugyintezes.hipo.gov.hu/eBej2/Step1Case6.page</a>

	Maximálny počet pohľadov v jednej prílohe	Maximálny počet dizajnov nahratých k jednej prihláške	Maximálny počet nahratých pohľadov pre jeden dizajn	Typ formátu súboru	Celkový limit veľkosti prihlášky	Limit veľkosti pohľadu	Minimálne a maximálne rozlíšenie (dpi)	Má váš úrad elektronický systém podávania prihlášok? Ak áno, aký? Ak nie, plánuje sa?
IE	Jeden pohľad v prílohe	100	7	JPEG	Bez obmedzenia	4 MB	800 x 600 pixlov 300 dpi	Elektronické podanie bolo zavedené 11. 12. 2015
IS	Elektronické podávanie nie je ešte k dispozícii, ale plánuje sa – 2015							
IT	Jeden pohľad v prílohe	Bez obmedzenia	Bez obmedzenia	PDF	Max. veľkosť súboru 10 MB	Bez obmedzenia	300 dpi	Elektronické podávanie k dispozícii ( <a href="https://servizionline.uibm.gov.it">https://servizionline.uibm.gov.it</a> )
LT	Jeden pohľad v prílohe	100	Bez obmedzenia	JPG,GIF,PNG	Bez obmedzenia	2 MB	Bez obmedzenia	Áno, CF SP FO
LV	Jeden pohľad v prílohe	Bez obmedzenia	Bez obmedzenia	JPEG, JPG, BMP, TIFF, TIF, PNG	Bez obmedzenia	15 MB	Min. 300 dpi	Elektronické podávanie úradu EUIPO CF SP DS
MT	Jeden pohľad v prílohe	1	7	JPG,PNG,GIF	neuplatňuje sa	Žiadne kontroly	neuplatňuje sa	<a href="http://ips.gov.mt/welcome/">http://ips.gov.mt/welcome/</a>
NO	Nie	Nie	Nie	Bez obmedzení, len odporúčania		10 MB		<a href="http://www.altinn.no/en">www.altinn.no/en</a>

	Maximálny počet pohľadov v jednej prílohe	Maximálny počet dizajnov nahratých k jednej prihláške	Maximálny počet nahratých pohľadov pre jeden dizajn	Typ formátu súboru	Celkový limit veľkosti prihlášky	Limit veľkosti pohľadu	Minimálne a maximálne rozlíšenie (dpi)	Má váš úrad elektronický systém podávania prihlášok? Ak áno, aký? Ak nie, plánuje sa?
PL	Bez obmedzenia	10 alebo neobmedzené v prípade súboru	Bez obmedzenia	TIFF, TIF, JPG, GIF, doc, docx, rtf, pdf, txt	Bez obmedzenia	Bez obmedzenia	Bez regulácie	Áno, epuap.gov.pl
PT	Jeden pohľad v prílohe	100	7	JPG/TIFF/PDF – formát veľkosti A4		10 MB	Min. 300 dpi a max. 600 dpi	ÁNO
RO	Jeden pohľad v prílohe	100	Bez obmedzenia	GIF	Bez obmedzenia	2 MB	Max. 600 dpi	14. sept.
SE	Jeden pohľad v prílohe	Bez obmedzenia	Bez obmedzenia	JPG, PNG, GIF	Bez obmedzenia	50 Mb	300 dpi	Elektronické podávanie od CFO a prispôbené pre PRV
SI	Jedna príloha na pohľad	10	6	JPG	Max. 130 MB	2 MB	Max. 300 dpi Min. nie je obmedzené	ÁNO
SK	Elektronické podávanie nie je ešte k dispozícii, ale plánuje sa – 2016							
TR	Jeden pohľad v prílohe	Bez obmedzenia	Bez obmedzenia	JPG	Bez obmedzenia	1 MB	Len 300 dpi	Áno. Osobitný program, ktorý je vyvinutý na prihlášky dizajnov.
UK	Max. 7 pohľadov		7					

## Convergence

	Maximálny počet pohľadov v jednej prílohe	Maximálny počet dizajnov nahratých k jednej prihláške	Maximálny počet nahratých pohľadov pre jeden dizajn	Typ formátu súboru	Celkový limit veľkosti prihlášky	Limit veľkosti pohľadu	Minimálne a maximálne rozlíšenie (dpi)	Má váš úrad elektronický systém podávania prihlášok? Ak áno, aký? Ak nie, plánuje sa?
WIPO	Je možných niekoľko pohľadov	100	Bez obmedzenia	JPG, TIFF	Bez obmedzenia		300 dpi	elektronická prihláška
EUIPO	Jeden pohľad v prílohe	Bez obmedzenia	7	JPG	Bez obmedzenia	5 MB	rozlíšenie pri tlači: min. 96, max. 300 DPI	Elektronické podanie

[www.tmdn.org](http://www.tmdn.org)

# Konvergencia

Convergence



**Úrad Európskej únie pre duševné vlastníctvo**

Avenida de Europa 4,  
E-03008 Alicante, Spain  
Tel +34 96 513 9100  
Fax +34 96 513 1344  
information@euipo.europa.eu  
[www.euipo.europa.eu](http://www.euipo.europa.eu)